

Číslo smlouvy zhotovitele: H405/21/10142

Číslo smlouvy objednatele: 17/2021

Dodatek č.2 ke Smlouvě o dílo

na realizaci zakázky s názvem:

„Nové sídlo MÚ a Úprava části náměstí K. V. Raise“

uzavřený níže uvedeného dne, měsíce a roku v souladu s § 2586 a následujících ustanovení zákona č. 89/2012 Sb., občanský zákoník, ve znění pozdějších předpisů (dále jen občanský zákoník) mezi:

I.

Smluvní strany

Město Lázně Bělohrad

se sídlem: náměstí K. V. Raise 35, 507 81 Lázně Bělohrad
Osoba oprávněná jednat: Ing. Pavel Šubr, starosta
Oprávněný zástupce:
- ve věcech smluvních: Ing. Pavel Šubr, starosta
- ve věcech technických: Milan Birtus, vedoucí odboru investic a správy majetku
Bankovní spojení: Komerční banka, a.s.
Číslo účtu: 19-2220541/0100
Identifikační číslo: 00271730
DIČ: CZ00271730

dále jen „**Objednatel**“

SYNER, s.r.o.

se sídlem: Dr. Milady Horákové 580/7, Liberec IV-Perštýn, Liberec, PSČ 460 01
zapsán v obchodním rejstříku vedeného u Krajského soudu Ústí nad Labem, oddíl C, vložka 5153.

Oprávněný zástupce:
- ve věcech smluvních: JUDr. Robert Špott, MBA, Ing. Luboš Váňa, Ing. Dalibor Koblík - jednatelé společnosti
- ve věcech technických: Ing. Václav Brodský, technický ředitel
- ve věcech stavby: Ing. Doni Juras, výrobní ředitel
Bankovní spojení: Komerční banka, a.s.
Číslo účtu: 53001-461/100
Identifikační číslo: 482 92 516
DIČ: CZ 48292516

dále jen „**Zhotovitel**“

Dále také obecně jako „**smluvní strany**“.

II.

1. Výše uvedené smluvní strany se dohodly na uzavření dodatku č.2 (dále jen „dodatek“) ke Smlouvě o dílo ze dne 11.03.2021, která byla uzavřena se zhotovitelem jako vybraným dodavatelem veřejné zakázky „Nové sídlo MÚ a Úprava části náměstí K. V. Raise“ (dále jen „veřejná zakázka“).

III.

Účel dodatku

1. Tento dodatek je uzavírán dle čl. VII. odst. 5. a 6. a čl. XIX. odst. 8. původní smlouvy o dílo, v souvislosti s neprovedením některých prací a se vznikem následujících dodatečných stavebních prací – víceprací a nutných změn.
2. Podkladem pro uzavření tohoto dodatku jsou Změnové listy č.10, č.11, č.12, č.13, č.14, č.15, č.16, č.17, č.18, č.20, č.21, č.22, které tvoří nedílnou přílohu tohoto dodatku.
3. Celkové dodatečné stavební práce – vícepráce dle tohoto dodatku činí:
2 388 404,73 Kč bez DPH.
4. Celkové práce, které nebudou realizovány – méněpráce dle tohoto dodatku činí:
876 832,92 Kč bez DPH.
5. Celková smluvní cena se tedy zvyšuje o **1 511 571,81 Kč bez DPH.**

IV.

Vymezení rozsahu změn

Původní znění článku VII. odst. 1. se ruší a nahrazuje tímto zněním:

1. Cena za provedené dílo dle čl. III. této smlouvy o dílo je stanovena na základě výsledku zadávacího řízení Objednatele a činí:

Část a) – Nové sídlo MÚ:

Cena díla bez DPH	66 101 386,18 Kč
DPH z ceny díla	13 881 291,10 Kč
Cena celkem za dílo vč. DPH	79 982 677,28 Kč

Část b) – úpravy části náměstí K. V. Raise:

Cena díla bez DPH	13 539 731,07 Kč
DPH z ceny díla	2 843 343,52 Kč
Cena celkem za dílo vč. DPH	16 383 074,59 Kč

Celková cena v Kč bez DPH za část a) a část b):

Cena díla bez DPH	79 641 117,25 Kč
DPH z ceny díla	16 724 634,62 Kč
Cena celkem za dílo vč. DPH	96 365 751,87 Kč

V.

Závěrečná ujednání

1. Tento dodatek nabývá platnosti a účinnosti dnem podpisu obou smluvních stran.
2. Dodatek je vyhotoven ve čtyřech stejnopisech podepsaných oprávněnými zástupci smluvních stran, přičemž Objednatel obdrží tři a Zhotovitel jedno vyhotovení.
3. Nedílnou součástí tohoto dodatku jsou tyto přílohy:
Příloha č. 1 - Změnové listy č.10 až č.18, č.20 až č.22
4. Smluvní strany shodně prohlašují, že se seznámily s celým obsahem tohoto dodatku včetně jeho příloh a s celým obsahem tohoto dodatku souhlasí. Zároveň prohlašují, že tento dodatek uzavřely svobodně, vážně a srozumitelně, nikoliv v tísní či nápadně nevýhodných podmínkách a na důkaz tohoto připojují své podpisy.
5. Osoby podepisující tento dodatek svým podpisem stvrzují platnost svých jednatelských oprávnění.

V Lázních Běláhrad, dne:

V Liberci, dne:

za Objednatele:

za Zhotovitele:

.....
Ing. Pavel Šubr
starosta

.....
JUDr. Robert Špott, MBA
Ing. Dalibor Koblíček
jednatel společnosti SYNER, s.r.o.

Akce : Nové sídlo MÚ a Úprava části náměstí K. V. Raise											
Projektant : re:architekti studio s.r.o.											
Objednatel : Město Lázně Bělohrad											
Zhotovitel : SYNER, s.r.o.											
										STAV KE DNI :	13.11.2021
ZMĚNOVÉ LISTY - PŘEHLED pro dodatek č.2 SoD											
Číslo ZL	Obsah změnového listu	Odpočet	Přípočet	Součet	Podepsaná cena	Stav	Část stavby	TERMÍNY - vliv na HMG / konečné předání	Investor podepsal	Řeší	Poznámka
9	Změna ukončení slaboproudých rozvodů u sloupů VO					zamítnuto	Úprava náměstí	ne / ne	ne	Zítko	-
10	Stromové míže a ochranné sloupky	0,00	240 779,50	240 779,50	240 779,50	podepsáno 20.8.2021	Úprava náměstí	ne / ne	ano	Zítko	Dodatek č.2
11	Změna standardu zásuvek a vypínačů	0,00	10 276,50	10 276,50	10 276,50	podepsáno 24.9.2021	Nové sídlo MÚ	ne / ne	ano	Zítko	Dodatek č.2
12	Doplnění chybějících obrub na náměstí	-5 503,64	158 848,31	153 344,67	153 344,67	podepsáno 10.9.2021	Úprava náměstí	ano / ne	ano	Zítko	Dodatek č.2
13	Změna svítidel	-677 054,30	1 426 960,89	749 906,59	749 906,59	podepsáno 22.10.2021	Nové sídlo MÚ	ne / ne	ano	Zítko	Dodatek č.2
14	Podlahové elektro krabice, ornamenty (Pokyn ke změně č.5)	-73 393,00	73 202,80	-190,20	-190,20	podepsáno 1.10.2021	Nové sídlo MÚ	ne / ne	ano	Zítko	Dodatek č.2
15	Panikové zámky	0,00	7 469,80	7 469,80	7 469,80	podepsáno 1.10.2021	Nové sídlo MÚ	ne / ne	ano	Zítko	Dodatek č.2
16	Nabíjecí stanice elektroautomobilů - část SIL a SLP (Pokyn ke změně č.1)	0,00	245 049,01	245 049,01	245 049,01	podepsáno 15.10.2022	Nové sídlo MÚ	ne / ne	ano	Zítko	Dodatek č.2
17	Nové zásuvky pro tiskárny (Pokyn ke změně č.3)	0,00	87 707,96	87 707,96	87 707,96	podepsáno 8.10.2021	Nové sídlo MÚ	ne / ne	ano	Zítko	Dodatek č.2
18	Doplnění vnitřních hydrantů	0,00	24 060,00	24 060,00	24 060,00	podepsáno 5.11.2021	Nové sídlo MÚ	ne / ne	ano	Zítko	Dodatek č.2
19	Doplnění slaboproudých kabeláží u radnice					zamítnuto	Nové sídlo MÚ	ne / ne	ne	Zítko	-
20	Vícepráce a méněpráce zhotovitele při úpravě části náměstí K.V.Raise	-115 580,48	90 748,86	-24 831,62	-24 831,62	podepsáno 5.11.2021	Úprava náměstí	ano/ne	ano	Zítko	Dodatek č.2
21	Příprava pro umístění úřední elektronické desky (Pokyn ke změně č.4)	-3 346,50	2 261,60	-1 084,90	-1 084,90	podepsáno 5.11.2021	Nové sídlo MÚ	ne / ne	ano	Zítko	Dodatek č.2
22	Změna zásuvek v kancelářích ve 3.NP (Pokyn ke změně č.8)	-1 955,00	21 039,50	19 084,50	19 084,50	podepsáno 12.11.2021	Nové sídlo MÚ	ne / ne	ano	Zítko	Dodatek č.2
ZL PODEPSANÉ A PŘED PODPÍSEM		-876 832,92	2 388 404,73	1 511 571,81	1 511 571,81						

ZAKÁZKA :

Nové sídlo MÚ a Úprava části náměstí K. V. Raise

ZMĚNOVÝ LIST č.

10

ze dne :

17.08.2021

Tento ZL je vystaven ve 2 vyhotoveních, z nichž 1 obdrží objednatel a 1 zhotovitel

VĚCNÝ POPIS ZMĚNY - PŘEDMĚT DÍLA :

Změna se týká: vícepráce nad rámec smluvního rozpočtu. Jedná se o doplnění stromových mříží a ochranných ohrádek k jednotlivým stromům na náměstí K.V.Raise. Tyto dodatečně požadované práce jsou předmětem tohoto změnového listu, vše bude provedeno v rozsahu dle přílohy č.1 (položkový rozpočet), které jsou nedílnou součástí tohoto změnového listu.

VLIV NA TERMÍNY HMG :

NE

VLIV NA DOKONČENÍ STAVBY

NE

CENOVÉ VYHODNOCENÍ :

ODPOČET (-) :

0,00

PŘÍPOČET (+) :

240 779,50

CENOVÝ ROZDÍL - VÝŠE ZMĚNOVÉHO LISTU

240 779,50

ZHOTOVITEL: SYNER, s.r.o.

Osoba :

Podpis :

Datum podpisu :

Václav Zítka

Zdeněk Šulák

OBJEDNATEL: Město Lázně Bělohrad

Osoba :

Podpis :

Datum podpisu :

Jiří Svoboda - TDI

David Pavlišta - HIP

Milan Birtus - ved.odb. investic

Pavel Šubr - starosta

Přílohy :

č.1 - Položkový rozpočet

č.2 - List vzorku č.15

Příloha č. 1 změnového listu č. 10

Stavba:

Úprava částí náměstí K.V. Raise

Objekt:

04 - Objekty pozemních staveb

Soupis:

701 - Mobilitář

Místo:

Lázně Bělohrad

Objednatel:

Město Lázně Bělohrad

Zhotovitel:

SYNER, s.r.o.

Datum: 17.08.2021

Projektant:

re.architekti studio
s.r.o.

PČ	Typ	Kód	Popis	MJ	Množství dle SOD	Množství dle skutečnosti	Množství - Rozdíl (skutečnost - SOD)	J.cena [CZK]	Cena celkem [CZK] "-"	Cena celkem [CZK] "+"	Cenová soustava	
1			Stromová mláď kulatá k.č. 8x200 p.m. 1850/171 800	KUS	0,000	1,000	1,000	28 000,00		28 000,00		
2			Stromová mláď čtyřhranná k.č. 85154 1670x1600/600	KUS	0,000	5,000	5,000	26 000,00		130 000,00		
3			Stromová odrážka k.č. 6709 18 tyčič	KUS	0,000	6,000	6,000	5 800,00		34 800,00	cenová nabídka od od spol. Ullma s.r.o.	
4			montáž nožné kče a mláže	kpl	0,000	1,000	1,000	-4 000,00		-4 000,00		
5			doprava	kpl	0,000	1,000	1,000	10 000,00		10 000,00		
6			montáž zakladových pátek - stavba	kpl	0,000	6,000	6,000	1 850,00		11 100,00		
7			koordinace přírůbku ČD ve výš 10,5%							-22 879,50		
Náklady soupisu celkem										0,00	240 779,50	
										240 779,50		

Poznámka:

Položky nepodbarvené jsou položky víceprací/méněprací, které jsou již součástí zasmělněného položkového rozpočtu k SOD. Pro ocenění byly použity smluvní jednotkové ceny.

Položky podbarvené zelenou barvou jsou položky víceprací, které jsou nové a nejsou součástí zasmělněného položkového rozpočtu k SOD. Pro ocenění bylo použito dodavatelská cenové nabídky.

Položky podbarvené modrou barvou jsou položky víceprací, které jsou nové a nejsou součástí zasmělněného položkového rozpočtu k SOD. Pro ocenění byla použito ceník ÚRS.

**Nové sídlo MÚ a Úprava
části náměstí K. V. Raise**

**list vzorku č. 15
stromové mříže**

SYNER

kategorie : Městský mobiliář
výrobce / dodavatel : Litina s.r.o.
vzorek předložen pro obj.: Náměstí: 801 - Výsadba stromů

zahájení vzorkování : 13.08.2021
vzorek potvrdit do : 16.08.2021
(požadavek předkládajícího)

vliv na termín : ne ano
změna oproti RPD : ano ne
změna technických parameter : ano, cena nad rámec smluvního rozpočtu ve výši 240 779, 50Kč bez DPH

popis:

Pochází litinové stromové mříže v povrchové úpravě kovářský nátěr Alkyton včetně nosného ocelového rámu:
Čtvercová mříž č.6575 typová1600x1600/800mm
Kruhová mříž č.6820 pr.1950/800mm
Stromová ohrádka č.6706 (8tyčl)

seznam příloh (vzor mříží a ohrádky, CN):

- 1 Vzor mříže kruhové od firmy Litina s.r.o.: č.6820 pr.1950/800mm, vzor mříže čtvercové od firmy Litina s.r.o.: č.6575 typová1600x1600/800mm, foto stromové ohrádky
- 2 Cenová nabídka od firmy SYNER s.r.o. ze dne 13.8.2021

dotčený : jméno : podpis : datum :

podzhotovitel :

zhotovitel : Václav Zítko

TDI : Jiří Svoboda

autorský dozor : David Pavlišta

objednatel : Milan Birtus

(Handwritten signatures and dates)
13.8.2021
20.8.2021

Nové sídlo MÚ a Úprava
části náměstí K. V. Raise

list vzorku č. 15
stromové mříže

příloha č.1

SYNER



Tel.: 224 923 857

Fax: 224 923 683

E-mail: litina@femat.cz

VZORKOVÁ PRODEJNA

Paroplavební ulice
Praha 5 - Malá Chuchle

Mříže kruhové
Ocelový rám – litinové segmenty

		<p>1ks</p> <table border="1"> <thead> <tr> <th>k.č.</th> <th>A</th> <th>ØD</th> </tr> </thead> <tbody> <tr> <td>6820</td> <td>2000</td> <td>800</td> </tr> </tbody> </table>	k.č.	A	ØD	6820	2000	800
k.č.	A	ØD						
6820	2000	800						

		<p>5ks</p> <table border="1"> <thead> <tr> <th>k.č.</th> <th>A</th> <th>ØD</th> </tr> </thead> <tbody> <tr> <td>6555</td> <td>1000</td> <td>300</td> </tr> <tr> <td>6550</td> <td>1500</td> <td>450</td> </tr> <tr> <td>6575</td> <td>1600</td> <td>800</td> </tr> </tbody> </table>	k.č.	A	ØD	6555	1000	300	6550	1500	450	6575	1600	800
k.č.	A	ØD												
6555	1000	300												
6550	1500	450												
6575	1600	800												

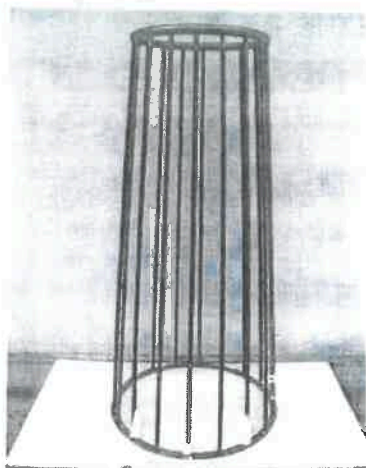



Nové sídlo MÚ a Úprava části náměstí K. V. Raise

Cenová nabídka: D+M litinových stromových mříží od spol. Litina s.r.o.

Materiál: LITINA! Čtvercová mříž č.6575 typová1600x1600/800mm, Kruhová mříž č.6820 pr.1950/800mm, Stromová ohrádka č.6706 (8tyčí), povrch.úprava - kovářský nátěr Alkyton

Popis	MJ	MN	Cena celkem [CZK]	
			J.cena [CZK]	
Stromová mříž kulatá k.č.6820 pr.1950/Pr.800	KUS	1	28 000,00	28 000,00
Stromová mříž čtvercová k.č.6575 1600x1600/800	KUS	5	26 000,00	130 000,00
Stromová ohrádka k.č.6706 /8 tyčí/	KUS	6	5 800,00	34 800,00
montáž nosné koe a mříže	kpl	1	4 000,00	4 000,00
doprava	kpl	1	10 000,00	10 000,00
montáž základových patek - stavba	kpl	6	1 850,00	11 100,00
Koordinační přírážka GD ve výši 10,5%	%	10,5		22 879,50
Cena celkem bez DPH				240 779,50

Vypracoval: Václav Zítko

13.08.2021

Nové sídlo MÚ a Úprava části náměstí K. V. Raise

ZAKÁZKA :

ZMĚNOVÝ LIST č.

11

ze dne :

31.08.2021

Tento ZL je vystaven ve 2 vyhotoveních, z nichž 1 obdrží objednatel a 1 zhotovitel

VĚCNÝ POPIS ZMĚNY - PŘEDMĚT DÍLA :

Změna se týká: vícepráce nad rámec smluvního rozpočtu. Jedná se o změnu standardu kompletačních prvků elektro (zásuvky, vypínače od fi.Legrand) dle vybraných vzorků v rámci procesu vzorkování - viz list vzorku č.11. Tyto dodatečně požadované práce jsou předmětem tohoto změnového listu, vše bude provedeno v rozsahu dle příloh č.1 a č.2 (položkové rozpočty), které jsou nedílnou součástí tohoto změnového listu.

VLIV NA TERMÍNY HMG :	NE
VLIV NA DOKONČENÍ STAVBY	NE



CENOVÉ VYHODNOCENÍ :

ODPOČET (-) :	0,00
PŘÍPOČET (+) :	10 276,50
CENOVÝ ROZDÍL - VÝŠE ZMĚNOVÉHO LISTU	10 276,50

ZHOTOVITEL: SYNER, s.r.o.

Osoba :	Podpis :	Datum podpisu :
Václav Zítko		31.8.2021
Zdeněk Šulák		31.8.2021

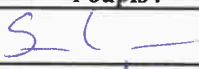
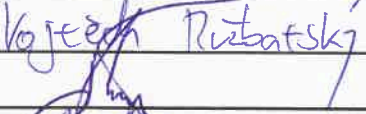
OBJEDNATEL: Město Lázně Bělohrad

Osoba :	Podpis :	Datum podpisu :
Jiří Svoboda - TDI		
David Pavlišta - HIP		
Milan Birtus - ved.odb. investic		
Pavel Šubr - starosta		26.9.2021

Přílohy :

č.1 - Položkový rozpočet

č.2 - Cenová nabídka Chládek a Tintěra a.s.

Příloha č.1 změnového listu č.11

Stavba: Nové sídlo MÚ - Lázně Bělohrad
 Objekt: SO 01 - Hlavní stavební objekt
 Scopus: 02 - Specifikace SO 01

Město: Lázně Bělohrad
 Objednatel: Město Lázně Bělohrad
 Zhotovitel: SYNER, s.r.o.

Datum: 31.08.2021
 Projektant: re:architekti studio s.r.o.

PC	Typ	Kód	Popis	MJ	Množství dle SOD	Množství dle skutečnosti	Množství - Rozdíl (skutečnost - SOD)	J.cena [CZK]	Cena celkem [CZK] "-	Cena celkem [CZK] "+	Cenová soustava
D			Ceník pol. Specifikace materiálu - kabely						0,00	10 276,50	
1	K		Změna standardu komplekčních prvků elektro (vypínače, zásuvky) Legrand	ks	0,000	620,000	620,000	16,575			cenová nabídka sd fl. Chlásek a 10 276,50 Tinkla, Pardubice a.s. + koordinátní přírůba GD ve výši 10,5%
Náklady soupisu celkem									0,00	10 276,50	

Poznámka:

Položky nepodbarvené jsou položky víceprací/méněprací, které jsou již součástí zasmulvněného položkového rozpočtu k SoD. Pro ocenění byly použity smluvní jednotkové ceny.
 Položky podbarvené zelenou barvou jsou položky víceprací, které jsou nově a nejsou součástí zasmulvněného položkového rozpočtu k SoD. Pro ocenění bylo použito dodavatelské cenové nabídky.
 Položky podbarvené modrou barvou jsou položky víceprací, které jsou nově a nejsou součástí zasmulvněného položkového rozpočtu k SoD. Pro ocenění byla použita ceník URS.

CN-005-001

23.08.2021

CH&T PARDUBICE
 ČLEN SKUPINY ENTERIA

Firma je zapsána v Obchodním rejstříku vedeného Krajským soudem v Hradci Králové, oddíl B, vložka 1441.

Chládek a Tintěra, Pardubice a.s.
 K Vápence 2877, Zelené Předměstí, 530 02 Pardubice

ZAKAZNIK SYNER, S.R.O.

ZAKAZKA Lázně Bělohrad

PREDMET NABIDKY Změna kompletace

Změna kompletace

Pol.	Popis položky	Počet	MJ	Jedn. Cena	Celkem bez DPH
1	Legrand	620,0	ks	15,00	9 300,00 Kč
2					
3					
6					

CENA CELKEM BEZ DPH

9 300,00 Kč

Rozsah prací, upřesnění k nabídce, doplňující informace:**Rekapitulace****Změna kompletace****cena celkem**

9 300,00 Kč

Doplňující informace:

Technicky zpracoval: Zdeněk Zelený, 720 955 881, zdenek.zeleny@cht-pce.cz

Realizace prací bude zahájena po odsouhlasení této nabídky.

Forma odsouhlasení nabídky: e-mailem, podpisem této nabídky a zasláním na e-mail, popř. zápisem do SD.

Nové sídlo MÚ a Úprava části náměstí K. V. Raise

ZAKÁZKA :

ZMĚNOVÝ LIST č.

12

ze dne :

08.09.2021

Tento ZL je vystaven ve 2 vyhotoveních, z nichž 1 obdrží objednatel a 1 zhotovitel

VĚCNÝ POPIS ZMĚNY - PŘEDMĚT DÍLA :

Změna se týká: vícepráce / méněpráce nad rámec smluvního rozpočtu. Jedná se o navýšení výměry nových obrubníků v části Náměstí s ohledem na nesoulad mezi zadávací projektovou dokumentací a výkazem výměr. Tyto dodatečně požadované práce jsou předmětem tohoto změnového listu, vše bude provedeno v rozsahu dle přílohy č.1 (cenová nabídka), která je nedílnou součástí tohoto změnového listu.

VLIV NA TERMÍNY HMG :

ANO

VLIV NA DOKONČENÍ STAVBY

NE

CENOVÉ VYHODNOCENÍ :

ODPOČET (-) :

-5 503,64

PŘÍPOČET (+) :

158 848,31

CENOVÝ ROZDÍL - VÝŠE ZMĚNOVÉHO LISTU

153 344,67

ZHOTOVITEL: SYNER, s.r.o.

Osoba :

Podpis :

Datum podpisu :

Václav Zítka

10.9. 2021

Zdeněk Šulák

10.9. 2021

OBJEDNATEL: Město Lázně Bělohrad

Osoba :

Podpis :

Datum podpisu :

Jiří Svoboda - TDI

10.9.2021

David Pavlišta - HIP

10.9.2021

Milan Birtus - ved.odb. investic

10.9.21

Pavel Šubr - starosta

10.9.2021

Přílohy :

č.1 - Položkový rozpočet

č..2 - Situace provádění obrub

Příloha č. 1 k změnovému listu stavby č. 12

Slavba: Úprava části náměstí K.V.Raise
 Okres: M. - Okresy masarykův komunikace
 Stavba: SO 101 - Pozemní komunikace
 Místo: Lázně Bělohrad
 Zadávatel: Město Lázně Bělohrad
 Projektant: SYNER, s.r.o.
 Zpracovatel: PROPOS Liberec s.r.o.

Datum: 08.09.2021

Projekční: rearchitekti studio s.r.o.
 Zpracovatel: PROPOS Liberec s.r.o.

PC	Typ	Kód	Popis	MJ	Množství díle SOD	Množství díle změny PD	NOVÝ SOD	J.cena [CZK]	Cena celkem [CZK]**	Cena celkem [CZK]**	Poznámka
D		9	Ostatní konstrukce a práce, bourání						-5 503,64	158 848,31	
63	K	916241213	Ocezení obrubníků kamenného se zřízení lože, s vyplněním a zatřením spár cementovou maltou stojatého s boční opěrou z betonu prostého, do lože z betonu vysokého	m	285,680	337,167	51,487	633,70		32 627,31	
64	M	58380004	obrubník kamenný žulový přímý 250x200mm	m	102,172	213,872	111,700	1 130,00		128 221,00	
65	M	58380004.1	obrubník kamenný žulový přímý "ATYP - nájezdový" 250x200/100mm	m	10,605	10,605	0,000	1 897,50		0,00	
66	M	58380004.2	obrubník kamenný žulový přímý "ATYP - přečlovkový" 250x200mm	m	5,050	5,050	0,000	1 786,00		0,00	
67	M	58380414	obrubník kamenný žulový obloukový R 0,5-1m 250x200mm	m	2,010	2,010	0,000	3 204,80		0,00	
68	M	58380424	obrubník kamenný žulový obloukový R 1-3m 250x200mm	m	24,432	24,432	0,000	2 686,20		0,00	
69	M	58380434	obrubník kamenný žulový obloukový R 3-5m 250x200mm	m	23,370	23,370	0,000	3 204,80		0,00	
70	M	58380444	obrubník kamenný žulový obloukový R 5-10m 250x200mm	m	7,888	7,888	0,000	2 686,20		0,00	
84	K	978024443	Očištění vybouraných prvků komunikací od spojovacího materiálu a uložením očištěných hmot a spojovacího materiálu na skládku na vzdálenosti do 10 m obrubníků a krajníků, vybouraných z jakéhokoliv lože a s jakoukoliv výplní sádr sítinících	m	111,700	50,000	-61,700	85,20		-5 503,64	

Náklady soupisu celkem -5 503,64 158 848,31

Poznámka:

Polozky nepodbarvené jsou položky víceprací/méněpráci, které jsou již součástí zasmulnovaného položkového rozpočtu k SoD. Pro ocenění byly použity smluvní jednotkové ceny.

Příloha č. 2 k změnovému listu stavby č. 12

Nové obruby:

- zelené - přímé
- žluté - obloukové
- modré - atyp

Stávající obruby:

- červené - případné přeložení
- fialové - bez dotyku

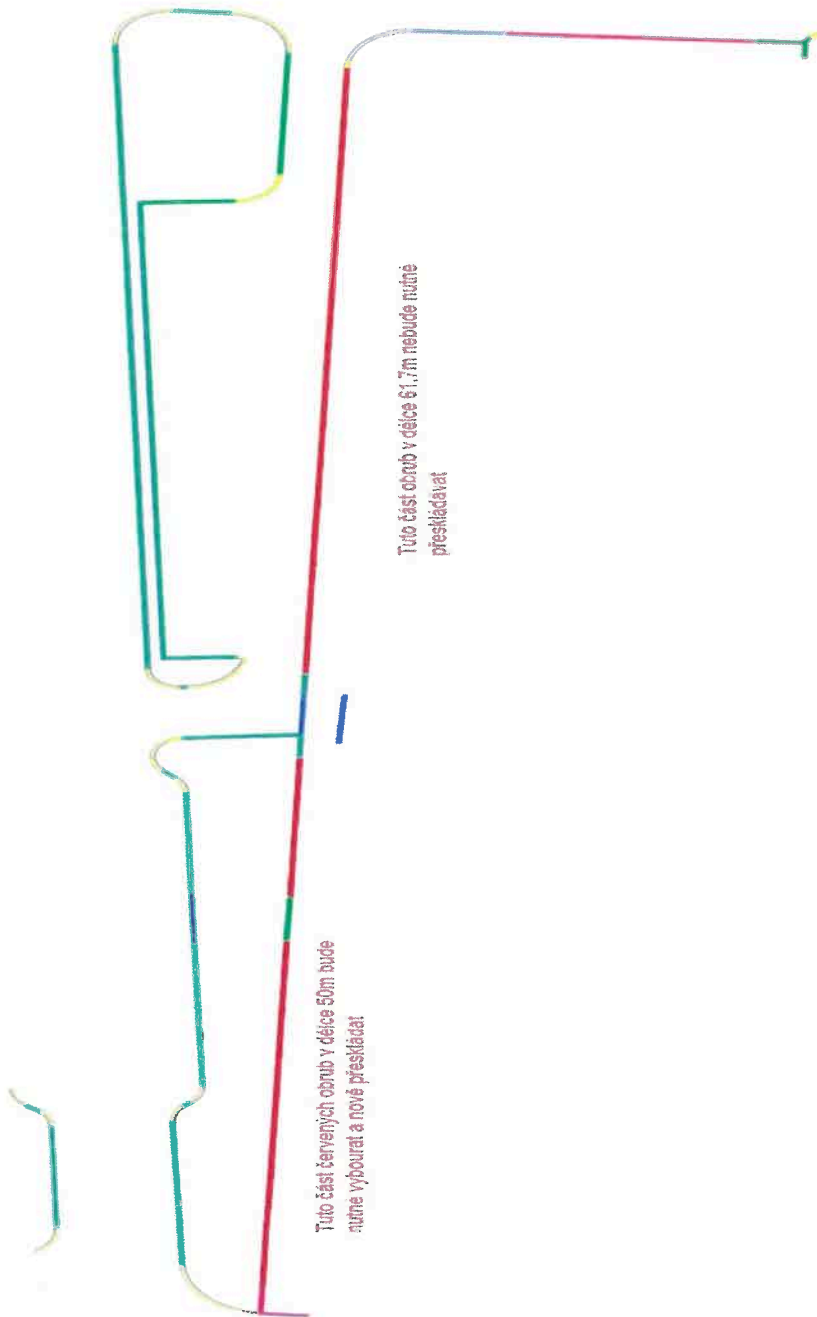

Nové sídlo MÚ a Úprava části náměstí K. V. Raise

ZAKÁZKA :

ZMĚNOVÝ LIST č.

13

ze dne :

12.10.2021

Tento ZL je vystaven ve 2 vyhotoveních, z nichž 1 obdrží objednatel a 1 zhotovitel

VĚCNÝ POPIS ZMĚNY - PŘEDMĚT DÍLA :

Změna se týká: vícepráce / méněpráce nad rámec smluvního rozpočtu. Na žádost Objednatele a autorského dozoru předkládá Zhotovitel alternativní knihu svítidel od firmy Lumidée s.r.o. a vyčísluje s tím spojené vícepráce a méněpráce. Tyto dodatečně požadované práce jsou předmětem tohoto změnového listu, vše bude provedeno v rozsahu dle přílohy č.1 (cenová nabídka) a přílohy č.2 (Kniha svítidel), které jsou nedílnou součástí tohoto změnového listu.

VLIV NA TERMÍNY HMG :	NE
VLIV NA DOKONČENÍ STAVBY	NE



CENOVÉ VYHODNOCENÍ :

ODPOČET (-) :	-677 054,30
PŘÍPOČET (+) :	1 426 960,89
CENOVÝ ROZDÍL - VÝŠE ZMĚNOVÉHO LISTU	749 906,59

ZHOTOVITEL: SYNER, s.r.o.

Osoba :	Podpis :	Datum podpisu :
Václav Zítko		12.10.2021
Zdeněk Šulák		12.10.2021

OBJEDNATEL: Město Lázně Bělohrad

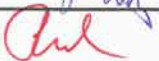
Osoba :	Podpis :	Datum podpisu :
Jiří Svoboda - TDI		22.10.2021
David Pavlišta - HIP		22.10.2021
Milan Birtus - ved.odb. investic		22.10.21
Pavel Šubr - starosta		5.11.2021

Přílohy :

č.1 - Položkový rozpočet

č.2 - Kniha svítidel od fi. Lumidée z 12.10.2021

REKAPITULACE CENOVÉ NABÍDKY - ZMĚNA SVÍTIDEL DLE DODATEČNÉHO POŽADAVKU OBJEDNATELE

Stavba: Nové sídlo MÚ - Lázně Bělohrad

Místo: Lázně Bělohrad

Datum: 12.10.2021

Objednatel: Město Lázně Bělohrad

Projektant: re:architekti studio s.r.o.
Bělohorská 193, Praha

Zhotovitel: SYNER, s.r.o.

Zpracovatel: PROPOS Liberec s.r.o.

Kód	Popis	Cena celkem [CZK] "-"	Cena celkem [CZK] "+"
SO 01	Hlavní stavební objekt: 04 Elektroinstalace Silnoproud	-518 842,90	1 348 386,10
SO 10	Venkovní rozvody a osvětlení	-158 211,40	78 574,79
Náklady z rozpočtů celkem		-677 054,30	1 426 960,89
		749 906,59	

Genová nabídka: Změna svítidel dle dodatečného požadavku Objednatel

Stavba: Nové sídlo MÚ - Lázně Bělohrad

Objekt: SO 01 - Hlavní stavební objekt

Uroveň: J.

04 - Elektroinstalace Silnoproud

Místo: Lázně Bělohrad

Objemnatel: Město Lázně Bělohrad

Zhotovitel: SYNER, s.r.o.

Datum: 12.10.2021

Projektant: re:architekti studio

s.r.o.

PČ	Typ	Kód	Popis	MJ	Množství dle SOD	Množství dle skutečnosti	Množství - Rozdíl (skutečnost - SOD)	J.cena [CZK]	Cena celkem [CZK] "-	Cena celkem [CZK] "+	Cenová soustava
D1 Specifikace materiálu - svítidla vč. zdrojů											
32	K	7412001	A1 Svítidlo kulaté 600mm, LED 4000K, 74W	ks	25,000	0,000	-25,000	3 638,30	-90 957,50	1 348 386,10	emulní rozpočet
32a			A1 Přisazené svítidlo, LED, 58 W, 640 lm, 4000 K, Ø110mm, IP40, 230V, 230V, barva měď	ks	0,000	25,000	25,000	19 378,39	-484 459,63		emulní nabídka dodavatel + koordinální přírůstek GD ve výši 10,5%
33	K	7412002	A1DM svítidlo kulaté 600mm, LED 4000K, 74W, stívaletelné	ks	12,000	0,000	-12,000	6 023,50	-72 282,00		emulní rozpočet
33a			A1DM Přisazené svítidlo LED, 81 W, 840 lm, 4000 K, DALI, Ø110mm, IP40, D=500 mm, barva měď	ks	0,000	12,000	12,000	20 110,12	-241 321,39		emulní nabídka dodavatel + koordinální přírůstek GD ve výši 10,5%
34	K	7412003	A2 svítidlo kulaté 600mm, LED 4000K, 44W	ks	7,000	0,000	-7,000	4 579,00	-32 059,00		emulní rozpočet
34a			A2 Přisazené svítidlo LED, 41 W, 500 lm, 4000 K, Ø110mm, IP40, Ø300 mm, barva měď	ks	0,000	7,000	7,000	19 378,39	-135 648,70		emulní nabídka dodavatel + koordinální přírůstek GD ve výši 10,5%
35	K	7412004	B1 Svítidlo trubcové 1765mm, LED 4000K, 53W	ks	26,000	0,000	-26,000	2 412,20	-62 717,20		emulní rozpočet
35a			B1 Vastavné svítidlo LED, 39 W, 4374 lm, 4000 K, IP 40, opal, 1195x235x39 + Rámeček pro svítidlo B1, 1200x300x70 mm + Zavěsný systém pro svítidlo B1	ks	0,000	26,000	26,000	3 434,23	-89 289,97		emulní nabídka dodavatel + koordinální přírůstek GD ve výši 10,5%
36	K	7412005	B2 Svítidlo trubcové 2350mm, LED 4000K, 59W	ks	28,000	0,000	-28,000	4 536,90	-127 033,20		emulní rozpočet
36a			B2 Vastavné svítidlo LED, 35 W, 4374 lm, 4000 K, IP 40, opal, 1195x235x39 + Rámeček pro svítidlo B2, 1200x300x70 mm + Rámeček pro svítidlo B2, 1200x300x70 mm + Rámeček pro svítidlo B2, 1200x300x70 mm	ks	0,000	28,000	28,000	3 434,23	-95 158,43		emulní nabídka dodavatel + koordinální přírůstek GD ve výši 10,5%
37	K	7412006	B3 Svítidlo trubcové 2930mm, LED 4000K, 84W	ks	7,000	0,000	-7,000	4 536,90	-31 758,30		emulní rozpočet
37a			B3 Vastavné svítidlo LED, 38 W, 4374 lm, 4000 K, IP 40, opal, 1195x235x39 + Rámeček pro svítidlo B3, 1200x300x70 mm + Zavěsný systém pro svítidlo B3	ks	0,000	7,000	7,000	3 434,23	-24 039,61		emulní nabídka dodavatel + koordinální přírůstek GD ve výši 10,5%
38	K	7412007	C1 Svítidlo zapuštěné 600x600mm, LED 4000K, 33W	ks	13,000	0,000	-13,000	944,00	-12 272,00		emulní rozpočet
38a			C1 Vastavné svítidlo LED, 35 W, 3450 lm, 4000 K, IP40 595x595x63 mm	ks	0,000	13,000	13,000	1 241,26	-16 136,20		emulní nabídka dodavatel + koordinální přírůstek GD ve výši 10,5%
39	K	7412008	D2 Svítidlo kulaté 180mm, LED 4000K, 20W	ks	14,000	0,000	-14,000	444,00	-6 216,00		emulní rozpočet
39a			D2 Dvojnásobné LED, 20 W, 1700 lumen, 1800 mm, 3000 K, 4800-5700 K, IP 54, E=226 mm	ks	0,000	14,000	14,000	1 001,02	-14 014,27		emulní nabídka dodavatel + koordinální přírůstek GD ve výši 10,5%
40	K	7412009	D3 Svítidlo kulaté 245mm, LED 4000K, 19W	ks	15,000	0,000	-15,000	471,70	-7 075,50		emulní rozpočet
40a			D3 Dvojnásobné LED, 20 W, 1700 lumen, 1900 mm, 3000 K, 4000-5700 K, IP 54, D=225 mm	ks	0,000	15,000	15,000	1 015,29	-15 015,29		emulní nabídka dodavatel + koordinální přírůstek GD ve výši 10,5%
41	K	7412010	D4 Svítidlo kulaté 245mm, LED 4000K, 25W	ks	10,000	0,000	-10,000	619,70	-6 187,00		emulní rozpočet
41a			D4 Dvojnásobné LED, 23 W, 1700 lumen, 1900 mm, 3000 K, 4000-5700 K, IP 54, E=226 mm	ks	0,000	10,000	10,000	1 001,02	-10 010,20		emulní nabídka dodavatel + koordinální přírůstek GD ve výši 10,5%
42	K	7412011	D5 Svítidlo kulaté 245mm, LED 4000K, 29W	ks	6,000	0,000	-6,000	929,50	-5 577,00		emulní rozpočet
42a			D5 Dvojnásobné LED, 23 W, 1700 lumen, 1900 mm, 3000 K, 4000-5700 K, IP 54, E=226 mm	ks	0,000	6,000	6,000	1 001,02	-6 006,12		emulní nabídka dodavatel + koordinální přírůstek GD ve výši 10,5%
43	K	7412012	E1 Svítidlo obdélníkové, LED 3000K, 49W	ks	10,000	0,000	-10,000	1 590,00	-15 900,00		emulní rozpočet
43a			E1 Přisazené svítidlo LED, 2x23 W, 2x2100 lm, 3000 K, IP20, Øx130 mm, h=376 mm, bílá barva	ks	0,000	10,000	10,000	7 089,99	-78 665,90		emulní nabídka dodavatel + koordinální přírůstek GD ve výši 10,5%
44	K	7412013	N1 Orientační osvětlení v sále	ks	15,000	0,000	-15,000	1 482,10	0,00		emulní rozpočet
44a			N1 Novouzové svítidlo	ks	10,000	0,000	-10,000	1 137,70	-11 377,00		emulní rozpočet
44b			N1 Novouzové svítidlo LED přisazené, 4 W, 275 lm, IP20, galva, areál, samostatnost 3 bodový	ks	22,000	0,000	-22,000	1 137,70	-25 029,40		emulní rozpočet
45	K	7412014	N2 Novouzové svítidlo	ks	22,000	0,000	-22,000	1 137,70	-25 029,40		emulní rozpočet
45a			N2 Novouzové svítidlo LED přisazené, 4 W, 275 lm, IP20, galva, areál, samostatnost 3 bodový	ks	0,000	22,000	22,000	1 457,83	-14 578,27		emulní nabídka dodavatel + koordinální přírůstek GD ve výši 10,5%
46	K	7412015	N3 Novouzové svítidlo	ks	4,000	0,000	-4,000	1 137,70	-4 550,80		emulní rozpočet
46a			N3 Novouzové svítidlo LED přisazené, 4 W, 275 lm, IP20, galva, areál, samostatnost 3 bodový	ks	0,000	4,000	4,000	1 457,83	-3 631,31		emulní nabídka dodavatel + koordinální přírůstek GD ve výši 10,5%
47	K	7412016	N4 Novouzové svítidlo	ks	2,000	0,000	-2,000	1 137,70	-2 275,40		emulní rozpočet
47a			N4 Novouzové svítidlo LED přisazené, 4 W, 275 lm, IP20, galva, areál, samostatnost 3 bodový	ks	0,000	2,000	2,000	1 137,70	-2 275,40		emulní nabídka dodavatel + koordinální přírůstek GD ve výši 10,5%
48	K	7412017	N5 Novouzové svítidlo	ks	2,000	0,000	-2,000	1 137,70	-2 275,40		emulní rozpočet

Cenová nabídka: Změna svítidel dle dodatečného požadavku Objednatele

Stavba: Nové sídlo MU - Lázně Bělohrad

Objekt: SO 01 - Hlavní stavební objekt

Uroveň: 3.

04 - Elektroinstalace Silnoproud

Místo: Lázně Bělohrad

Objednatel: Město Lázně Bělohrad

Zhotovitel: SYNER, s.r.o.

Datum: 12.10.2021

Projektant: re.architekti studio s.r.o.

PČ	Typ	Kód	Popis	MJ	Množství dle SOD	Množství dle skutečnosti	Množství - Rozdíl (skutečnost - SOD)	J.cena [CZK]	Cena celkem [CZK] **	Cena celkem [CZK] ***	Cenová soustava
46a			N6 Nourcové svítidlo LED přisazené, 4 W, 275 lm, IP20, optika anem, samostatnost 3 hodiny.	ks	0,000	2,000	2,000	1 457,83		2 915,65	cenová nabídka dodavatele + koordinální přírůstek GD vs výše 10,5%
49	K	7412018	VO1 - Svítidlo na fasádu, IP65, LED 4000K, 20W	ks	2,000	0,000	-2,000	1 392,90	-2 785,80		smluvní rozpočet
49a			VO1 Venkovní svítidlo LED 3,6 W, 4721 lm, 3000 K, IP 66, 400x273x70 mm, grafitová barva	ks	0,000	2,000	2,000	3 687,83		7 375,65	cenová nabídka dodavatele + koordinální přírůstek GD vs výše 10,5%
50	K	7412019	VO2 - Svítidlo na fasádu, IP65, LED 4000K, 30W	ks	2,000	0,000	-2,000	1 392,90	-2 785,80		smluvní rozpočet
50a			VO2 Venkovní svítidlo LED 3,6 W, 4721 lm, 3000 K, IP 66, 400x273x70 mm, grafitová barva	ks	0,000	2,000	2,000	3 687,83		7 375,65	cenová nabídka dodavatele + koordinální přírůstek GD vs výše 10,5%
51	K	7412020	Hmoždinky a šrouby pro uchycení svítidel	bal	30,000	30,000	0,000	189,80	0,00		smluvní rozpočet
52	K	7412021	Ostatní příslušenství ke svítidlům	ks	1,000	1,000	0,000	1 150,00	0,00		smluvní rozpočet
53	K	7412022	Pomocný materiál k montáži svítidel	ks	1,000	1,000	0,000	1 265,00	0,00		smluvní rozpočet
x1			N10 Nourcové svítidlo LED, 3,6 W, IP 20, samostatnost 3 hodiny, montáž na zadní stěnu, aklogram	ks	0,000	13,000	13,000	1 277,50		16 629,75	cenová nabídka dodavatele + koordinální přírůstek GD vs výše 10,5%
x2			N11 Nourcové svítidlo LED, 3,6 W, IP 20, samostatnost 3 hodiny, montáž na zadní stěnu, aklogram	ks	0,000	39,000	39,000	1 277,50		47 486,36	cenová nabídka dodavatele + koordinální přírůstek GD vs výše 10,5%
x3			N13 Nourcové svítidlo LED, 3,6 W, 241 lm, IP 65, samostatnost 3 hodiny, ČGBUD	ks	0,000	2,000	2,000	1 063,25		3 525,51	cenová nabídka dodavatele + koordinální přírůstek GD vs výše 10,5%
Náklady soupisu celkem									-518 842,90	1 348 386,10	
									829 543,20		

Poznámka:

Položky nepodbarvené jsou položky víceprací/méněprací, které jsou již součástí zasklávaného položkového rozpočtu k SOD. Pro ocenění byly použity smluvní jednotkové ceny.

Položky podbarvené zelenou barvou jsou položky víceprací, které jsou nové a nejsou součástí zasklávaného položkového rozpočtu k SOD. Pro ocenění bylo použito dohodnuté cenové nabídky.

Cenová nabídka: Změna svítidel dle dodatečného požadavku Objednatatele

Stavba
Nové sídlo MU - Lázně Bělohrad

Objekt:

SO 10 - Venkovní rozvody a osvětlení

Místo
Lázně Bělohrad
Objednatel:
Město Lázně Bělohrad
Zhotovitel:
SYNER, s.r.o.

Datum
12.10.2021
Projektant:
re:architekti studio
s.r.o.

PČ	Typ	Kód	MJ	Množství dle SOD	Množství dle skutečnosti	Množství - Rozdíl (skutečnost - SOD)	J.cena [CZK]	Cena celkem [CZK] **	Cena celkem [CZK] ** +	Cenová soustava
D1								-158 211,40	78 574,79	
12	K	7231001.11	ks	2,000	0,000	-2,000	8 668,10	-17 336,20		smluvní rozpočet
12a			ks	0,000	2,000	2,000	5 449,86	10 899,72		cenová nabídka - objemová + bezdátový přírůstek GD ve výši 19,5%
12b			ks	0,000	2,000	2,000	1 709,11	3 418,22		cenová nabídka - objemová + bezdátový přírůstek GD ve výši 19,5%
12c			ks	0,000	2,000	2,000	1 879,94	3 759,87		cenová nabídka - objemová + bezdátový přírůstek GD ve výši 19,5%
13	K	7231001.12	ks	1,000	0,000	-1,000	17 609,40	-17 609,40		smluvní rozpočet
13a			ks	0,000	1,000	1,000	3 687,83	3 687,83		cenová nabídka - objemová + bezdátový přírůstek GD ve výši 19,5%
14	K	7231001.13	ks	1,000	0,000	-1,000	17 609,40	-17 609,40		smluvní rozpočet
14a			ks	0,000	1,000	1,000	3 687,83	3 687,83		cenová nabídka - objemová + bezdátový přírůstek GD ve výši 19,5%
15	K	7231001.14	ks	6,000	0,000	-6,000	17 609,40	-105 656,40		smluvní rozpočet
15a			ks	0,000	4,000	4,000	3 687,83	14 751,31		cenová nabídka - objemová + bezdátový přírůstek GD ve výši 19,5%
15b			ks	0,000	2,000	2,000	12 648,76	25 298,10		cenová nabídka - objemová + bezdátový přírůstek GD ve výši 19,5%
15c			ks	0,000	2,000	2,000	4 457,92	8 914,04		cenová nabídka - objemová + bezdátový přírůstek GD ve výši 19,5%
15d			ks	0,000	2,000	2,000	1 879,94	3 759,87		cenová nabídka - objemová + bezdátový přírůstek GD ve výši 19,5%

Náklady soupisu celkem

-158 211,40

-79 636,61

78 574,79

Poznámka:

Položky nepodbarvené jsou položky víceprací/měnění, které jsou již součástí zasměruvaného položkového rozpočtu k SoD. Pro ocenění byly použity smluvní jednotkové ceny.

Položky podbarvené zelenou barvou jsou položky víceprací, které jsou nové a nejsou součástí zasměruvaného položkového rozpočtu k SoD. Pro ocenění bylo použito dodavatelské cenové nabídky.

Projekt: MÚ Lázně Bělohrad – Nové sídlo MÚ
Zpracoval: Lumidée , Ing. Jan Novotný
Datum: 12. 10. 2021



K N I H A S V Í T I D E L

lighting solutions & ideas

lumidée

Kód A1: Lightnet, Basic Superflat Surface, 68 W, 9640 lm, 4000 K, DIR/IND, mikroprisma, IP 40, D=600 mm, barva měď'



www.lumidee.cz

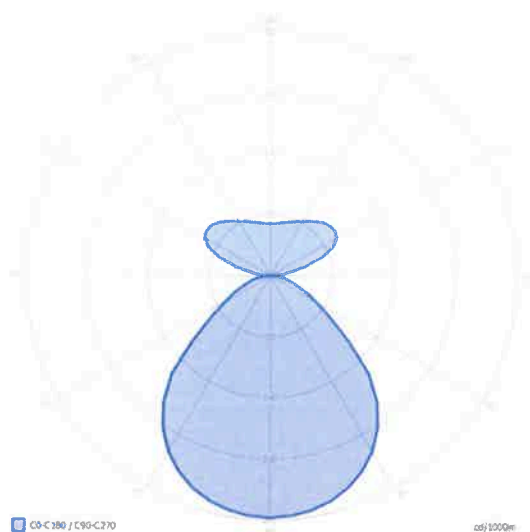

CS-C190 / C190-C270

osj1000m

Productname	Basic-X7
Lamp	LED
Installation Type	Surface mounted luminaire
Surface finish	Snow White
Light characteristics	Direct/indirect light distribution
Colour temperature	4000K
Colour Rendering Index (CRI)	CRI>80
Optical system	Micropismatic screen
Control	Switchable
Length L/Diameter D (mm)	D=600mm
Height H (mm)	H=18+24mm
Current/Power	High-Power
Luminous Flux	9640lm
Watt	68W
Degree of protection	IP40

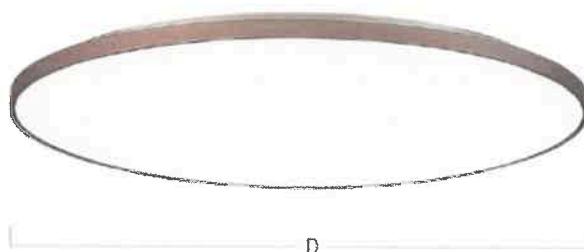

18 42

D

Kód A1 DIM: Lightnet, Basic Superflat Surface, 68 W, 9640 lm, 4000 K, DALI, DIR/IND, mikroprisma, IP 40, D=600 mm, barva



www.lumidee.cz

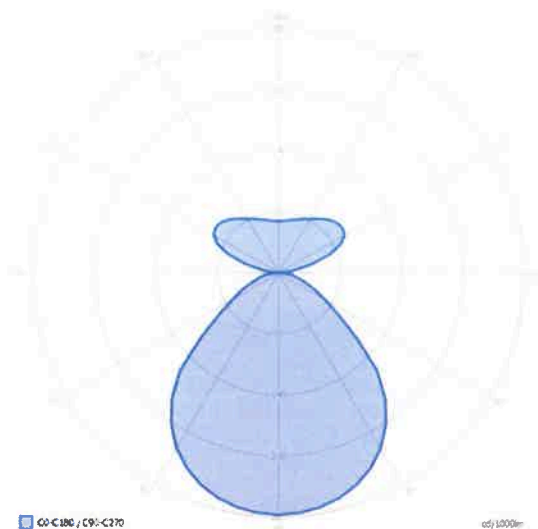

Productname	Basic-X7
Lamp	LED
Installation Type	Surface mounted luminaire
Surface finish	Snow White
Light characteristics	Direct/indirect light distribution
Colour temperature	4000K
Colour Rendering Index (CRI)	CRI>80
Optical system	Microprismatic screen
Control	Dimmable (DALI)
Length L/Diameter D (mm)	D=600mm
Height H (mm)	H=18+24mm
Current/Power	High-Power
Luminous Flux	9640lm
Watt	68W
Degree of protection	IP40

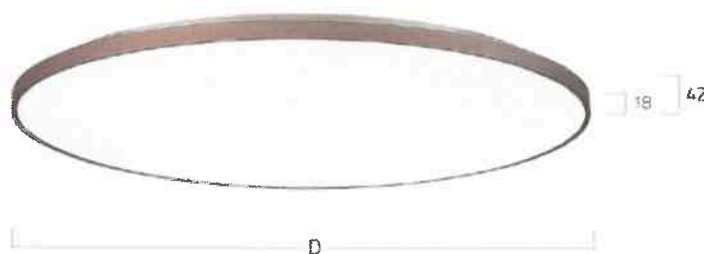

lumidée

Kód A2: Lightnet, Basic Superflat Surface, 41 W, 6040 lm, 4000 K, DIR/IND, mikroprisma, IP 40, D=600 mm, barva měď'

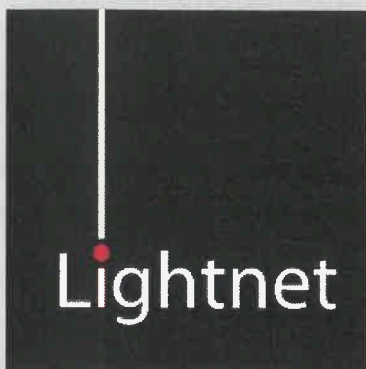

www.lumidee.cz

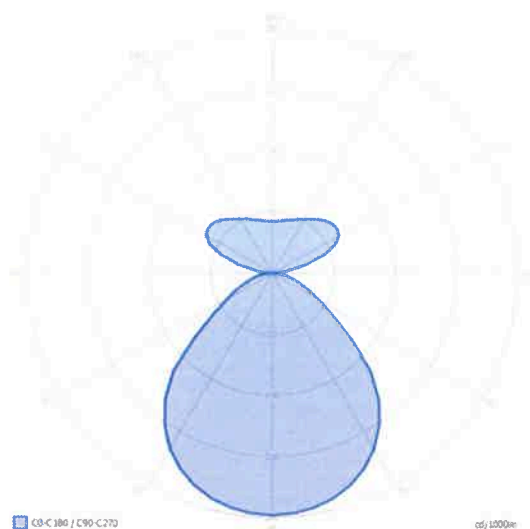

C9-C180 / C90-C270

cs; 1000lx

Productname	Basic-X7
Lamp	LED
Installation Type	Surface mounted luminaire
Surface finish	Snow White
Light characteristics	Direct/indirect light distribution
Colour temperature	4000K
Colour Rendering Index (CRI)	CRI>80
Optical system	Micropismatic screen
Control	Switchable
Length L/Diameter D (mm)	D=600mm
Height H (mm)	H=18+24mm
Current/Power	Medium-Power
Luminous Flux	6040lm
Watt	41W
Degree of protection	IP40

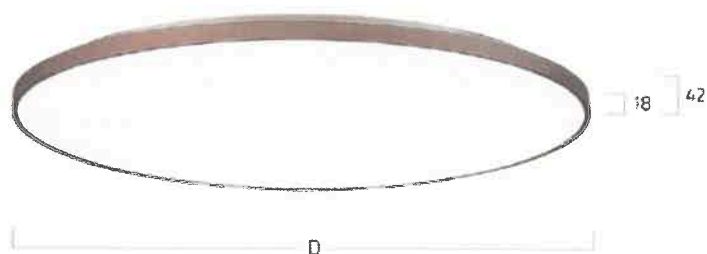

**Kód B1, B2, B3: Disano, Rodi, 39 W, 4373 lm, 4000 K, IP 40, opál,
1195x295x39 mm + rámeček + závěsy**

disano
illuminazione

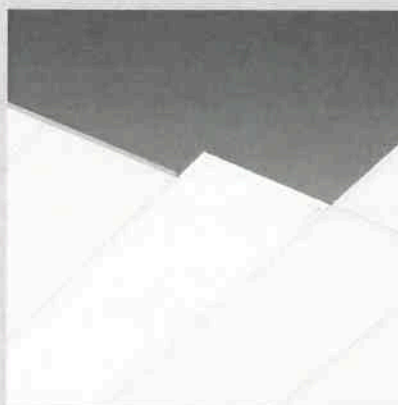

www.lumidee.cz

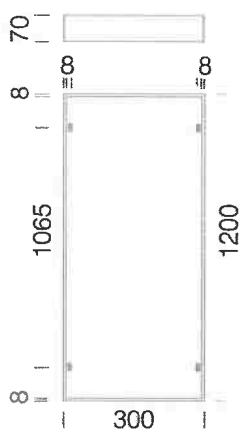
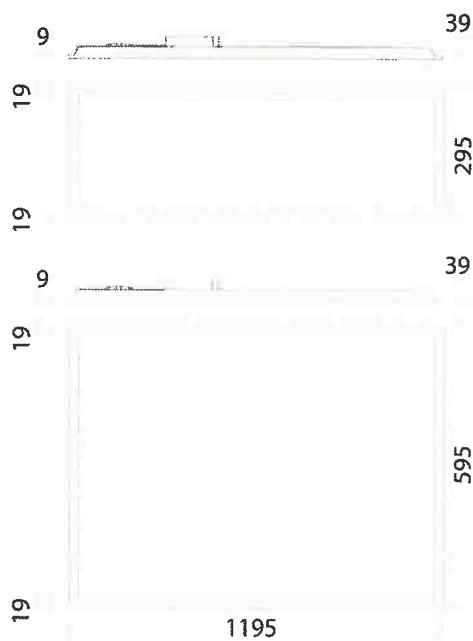

CE	UV	EM
		v.a. IP20
CLD	IK06	v.l. IP40
RG0		
UGR<22	LOW FLICKER	

lumidée

**Kód C1: RZB, Kaleea Basic, 35 W, 3450 lm, 4000 K, IP 40,
595x595x33 mm**

RZB
LIGHTING



www.lumidee.cz

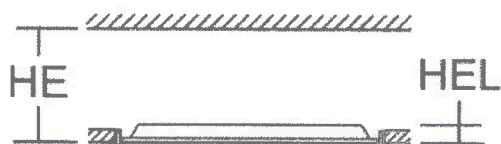

Dimensions

Length L	595 mm
Width B	595 mm
Recess height HE	160 mm
Luminaire: recess height HEL	33 mm
Weight	1,84 kg

Lamp

Lamp 1	LED
Colour temperature lamp 1	4000K
Colour rendering index (CRI) 1	80
Colour consistency (McAdam) 1	3
Lifetime of lamp 1 combined	50000 h (L80/B50)
Photobiological safety according to EN 62471	Risk group 0

Lighting technology

Colour temperature	4.000 K
Rated luminous flux	3.450 lm
Glare evaluation UGR (4H 8H) 1	18
Beam angle	81° / 86°

lumidée

**Kód D2, D3, D4, D5: RZB, HB 801, 20 W, 1700/ 1950/ 1900 lm,
3000/ 4000/ 5700 K, IP 54, D=225 mm**

RZB
LIGHTING



www.lumidee.cz

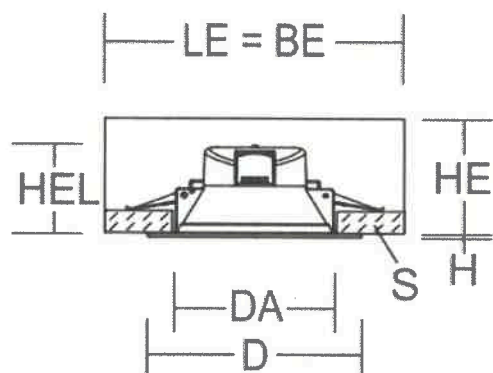

Lighting technology

Colour temperature	4.000 K
Rated luminous flux	1.950 lm
Glare evaluation UGR (4H 8H) 1	26,9
Beam angle	106°
Colour temperature 2	3.000 K
Rated luminous flux 2	1.700 lm
Glare evaluation UGR (4H 8H) 2	26,4
Colour temperature 3	5.700 K
Beam angle Down 2	106°
Rated luminous flux 3	1.900 lm
Glare evaluation UGR (4H 8H) 3	26,8
Beam angle Down 3	106°

Dimensions

Diameter D	225 mm
Height H	3 mm
Cut-out diameter DA	205 mm
Recess height HE	103 mm
Luminaire: recess height HEL	83 mm
Ceiling thickness S	5-22 mm
Weight	520 g

Lamp

Lamp 1	LED
Colour temperature lamp 1	3000K, 4000K, 5700K
Colour rendering index (CRI) 1	80
Colour consistency (McAdam) 1	6
Lifetime of lamp 1 combined	40000 h (L70/B50)
Photobiological safety according to EN 62471	Risk group 1

lumidée

Kód E1: Deos, N801, 2x20 W, 2x2600 lm, 3000 K, IP 20, D=130 mm, h=370 mm, bílá barva

DEOS



www.lumidee.cz

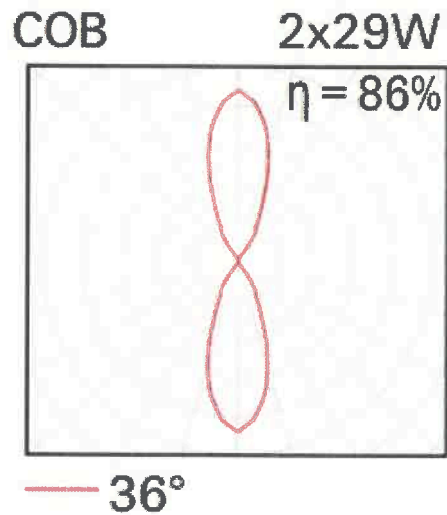
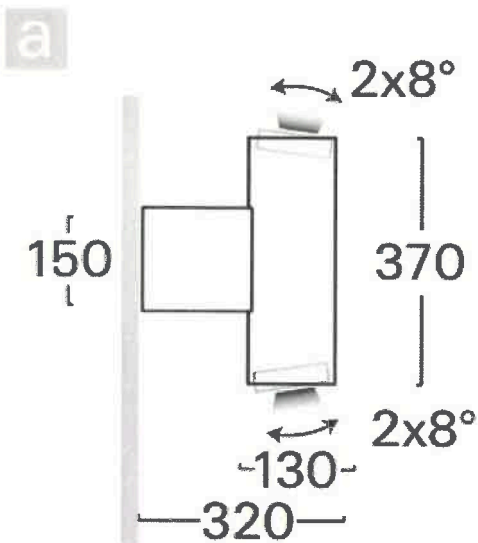

lumidée

Kód N1, N2, N5: LEDs-C4, Redo, 4 W, 275 lm, IP 20, samostatnost
3 hodiny, optika area

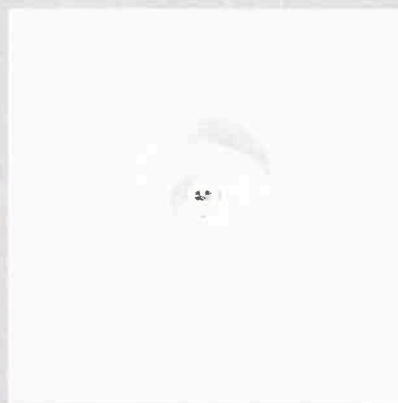

www.lumidee.cz

Ø125

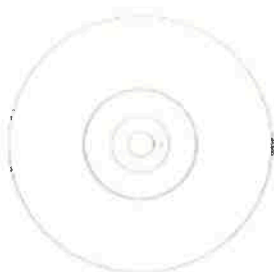

40.5



IP20 IK10



FLOOD 44°



FLOOD 44°



20

lumidée

Kód N3: LEDs-C4, Redo, 4 W, 275 lm, IP 20, samostatnost 3 hodiny,
optika koridor



www.lumidee.cz

Ø125

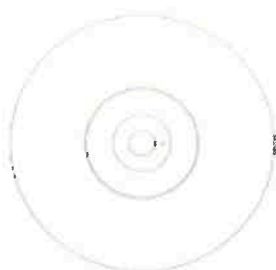

40.5



IP20 IK10



FLOOD 44°



FLOOD 44°



20

lumidée

Kód N10, N11: Intelight, Kasjopeja, 3.6 W, IP 20, samostatnost 3 hodiny, montáž na zed' / stěnu



www.lumidee.cz

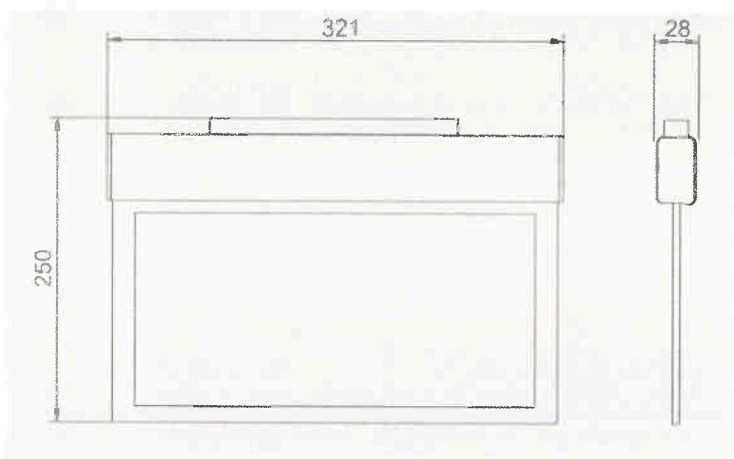

lumidée

Kód N11: InLight, Independence 200 WE, 2 W, IP 40, samostatnost 1 hodina, piktogram, montáž na zed'



www.lumidee.cz

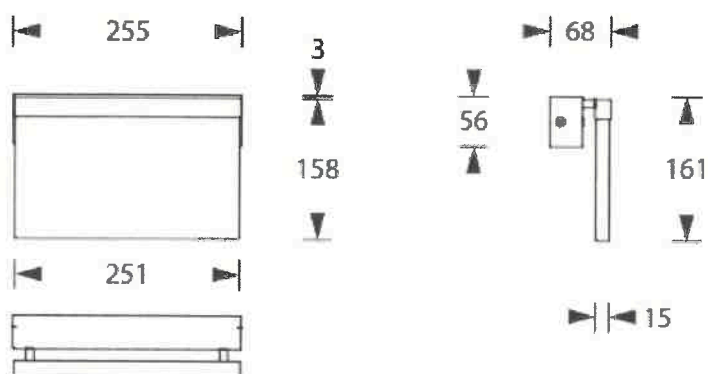

Technical specifications

Visibility distance	23 m
Connecting terminals	3 x 2,5 mm ² for double assignment
Casing/colour	Stainless steel V4A / Stainless steel brushed
Type of assembly	Wall, ceiling and recessed mounting
Dimensions (W x H x D)	
Ceiling mounting	255 x 209 x 56mm
Wall mounting	255 x 161 x 68mm
Recessed mounting	325 x 239 x 74mm
Protection class	IP40
Safety class	I

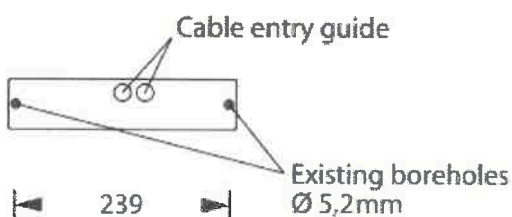

lumidée

Kód N13: TMTechnologie, Ontec S, 3.9 W, 241 lm, IP 65, samostatnost 3 hodiny, funkce COLD



www.lumidee.cz



144

40

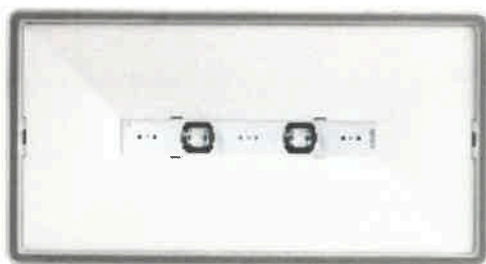

269

Version **AT** - auto-test / self-test

Temperature range **-15-40 °C**

Material **PC**

Insulation class **2**

Luminous flux **241 lm**

Duration time **3 h**

Maximum light power (the luminaire can power the light source with a different power) **3.9 W**

IP **IP65**

Application **anti-panic lighting**

Power supply **210÷250 V AC 50÷60 Hz**

Operating mode **M**

Active power **6.5 W**

IK **IK08**

Battery **LiFePO4/C 6.4V 4.5Ah**

lumidée

Kód VO1, VO2, VO1a, VO1b, VO2a: Disano, Mini Rodio, 39 W, 4721 lm, 3000 K, IP 66, 400x273x70 mm, grafitová barva

disano 
illuminazione



www.lumidee.cz

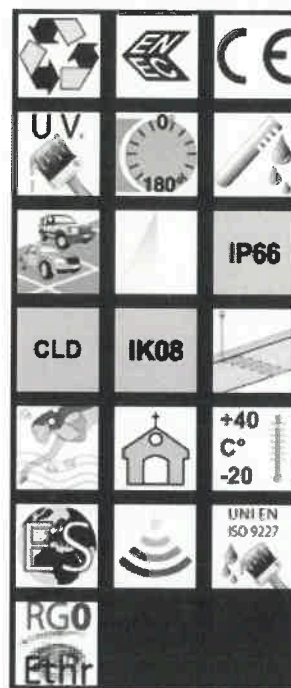
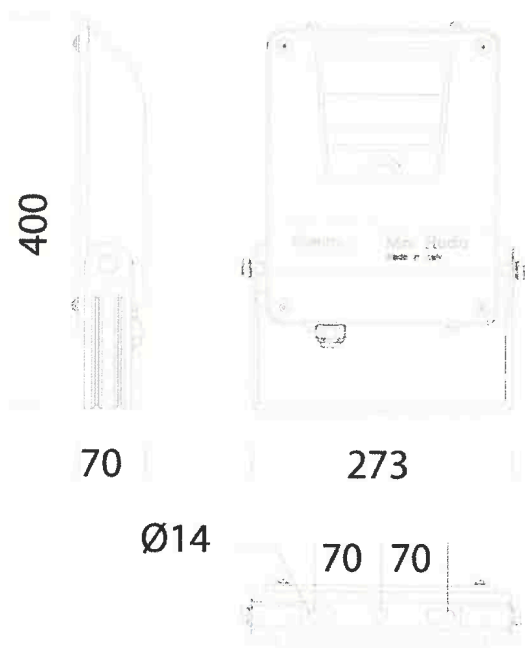

lumidée

Přechodové svítidlo: Sathea, Satheon, 60 W, 8131 lm, 4000 K, IP65

SATHEA



www.lumidee.cz

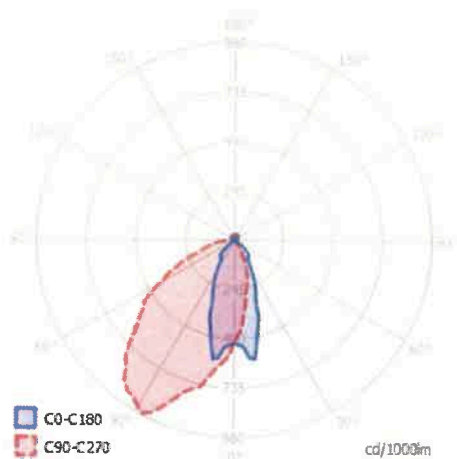

Příkon celého svítidla:	10 - 80 W
Teplota chromatičnosti:	2700 K (S-U), 4000 K (S-P)
Světelný zdroj	Samsung LH351B
Počet a typ LED modulů:	2 x ST-16
Optika:	Kompozitní reflektorová
CRI (Ra):	(min) 82 %
Operační teplota:	-40°C / 80°C
Napájecí napětí:	210 - 240 VAC
Nárazový proud	40 A
Kmitočet	45-60 Hz
Celková světelná efektivita svítidla:	77,1 % (S-U), 91,2 % (S-P)

Krytí	IP65
Kód IK	IK10
Odolnost EMC	ANO
Přepětová ochrana	ANO
Tepečná pojistka	ANO
Životnost	75000 hodin*
Barva	Přírodní hliník
Rozměry (v/š/d)	76/76/753 mm
Váha	3,8 kg

* Při standardním celoročním provozu svítidel odpovídá 75000 hodin přibližně 20 letům.

lumidée

Projekt: MÚ Lázně Bělohrad – Úprava náměstí
Zpracoval: Lumidée , Ing. Jan Novotný
Datum: 12. 8. 2021

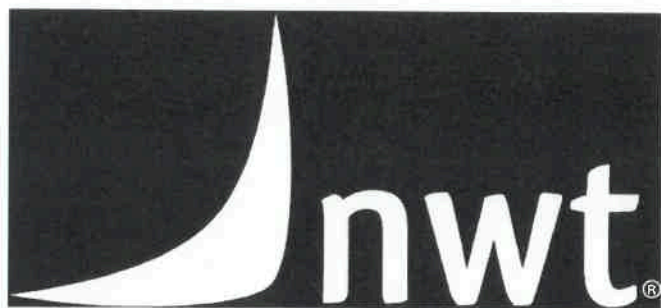

K N I H A S V Í T I D E L

lighting solutions & ideas

lumidée

Přechodové svítidlo: Sathea, Satheon, 60 W, 8131 lm, 4000 K, IP65

SATHEA



www.lumidee.cz

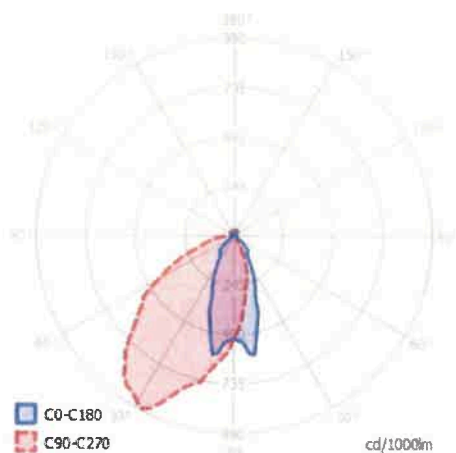

Příkon celého svítidla: 10 - 80 W
 Teplota chromatičnosti: 2700 K (S-U), 4000 K (S-P)
 Světelný zdroj: Samsung LH351B
 Počet a typ LED modulů: 2 x ST-16
 Optika: Kompozitní reflektorová
 CRI (Ra): (min) 82 %
 Operační teplota: -40°C / 80°C
 Napájecí napětí: 210 - 240 VAC
 Nárazový proud: 40 A
 Kmitočet: 45-60 Hz
 Celková světelná efektivita svítidla: 77,1 % (S-U), 91,2 % (S-P)

Krytí: IP65
 Kód IK: IK10
 Odolnost EMC: ANO
 Přepětová ochrana: ANO
 Tepelná pojistka: ANO
 Životnost: 75000 hodin*
 Barva: Přírodní hliník
 Rozměry (v/š/d): 76/76/753 mm
 Váha: 3,8 kg

* Při standardním celonočním provozu svítidel odpovídá 75000 hodin přibližně 20 letům.

lumidée

svítidlo ke kašně: Viabizzuno, Lilia, 30.8 W, 3687 lm, 3000 K, IP 65, h=4350 mm

Viabizzuno



www.lumidee.cz

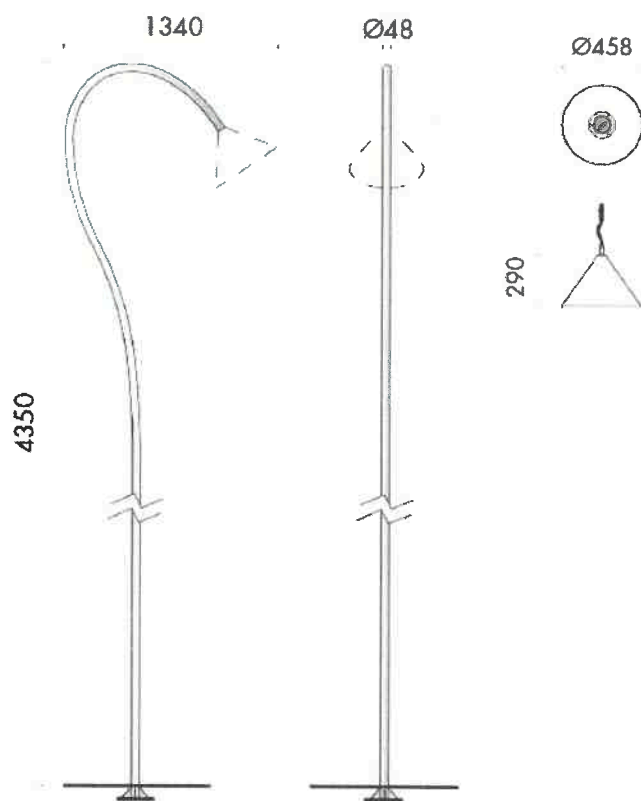

specifications / caratteristiche

type of installation · tipo di installazione	outdoor, pole · esterni, palo
material · materiale	stainless steel · acciaio inox
finish/colour · finitura/colore	satín passivated · satinato passivato
overall dimensions · dimensioni d'ingombro	Ø458x290mm
wiring kit · kit cablaggio	included · incluso
weight · peso	4.6Kg
protection grade · grado protezione	IP55
labelling · marcature	CE

electrical specifications / caratteristiche elettriche

power supply unit · gruppo di alimentazione	included · incluso
supply voltage · tensione di alimentazione	120-277V
supply frequency · frequenza di alimentazione	50-60Hz
insulation class · classe di isolamento	II

light source / sorgente luminosa

type of source · tipo di sorgente	Vled cm001 les19
power · potenza	30.8W
luminous flux · flusso luminoso	3687lm
luminous efficacy · efficienza luminosa	120lm/W
energy efficiency index · classe di efficienza energetica	A++
colour temperature · temperatura colore	3000K
colour rendering index · indice di resa cromatica (Ra)	90
ies-tm30	color fidelity Rf 90 color gamut Rg 100
standard deviation color matching · deviazione cromatica	SDCM 2
average life Ta 25° · vita media Ta 25°	50000h L80 B10

optical system characteristics / caratteristiche sistema ottico

material lens · materiale dell'ottica	aluminium · alluminio
diffuser material · materiale del diffusore	glass · vetro
diffuser finish · finitura del diffusore	transparent · trasparente

lumidée

ZAKÁZKA :

Nové sídlo MÚ a Úprava části náměstí K. V. Raise

ZMĚNOVÝ LIST č.

14

ze dne :

29.09.2021

Tento ZL je vystaven ve 2 vyhotoveních, z nichž 1 obdrží objednatel a 1 zhotovitel

VĚCNÝ POPIS ZMĚNY - PŘEDMĚT DÍLA :

Změna se týká: vícepráce / méněpráce nad rámec smluvního rozpočtu. Na žádost autorského dozoru předkládá Zhotovitel cenovou nabídku na dodávku a montáž nadstandardních podlahových krabic umístěných v místě teracových podlah (list vzorku č.19) a zároveň vyčísluje snížení počtu podlahových krabic dle požadavku investora z 22.9.2021 (Pokyn ke změně č.3) a dále předkládá slevu týkající se redukce počtu podlahových rozet (okrasných ornamentů) v 1.NP dle zaslané revize PD z 1.9.2021. Tyto dodatečně požadované práce jsou předmětem tohoto změnového listu, vše bude provedeno v rozsahu dle přílohy č.1 (cenová nabídka), přílohy č.2 (list vzorku č.19), přílohy č.3 (Změna projektové dokumentace z 1.9.2021), příloha č.4 (Pokyn ke změně č.3 - část snížení počtu podlahových krabic) které jsou nedílnou součástí tohoto změnového listu.

VLIV NA TERMÍNY HMG :

NE

VLIV NA DOKONČENÍ STAVBY

NE

CENOVÉ VYHODNOCENÍ :

ODPOČET (-) :

-73 393,00

PŘÍPOČET (+) :

73 202,80

CENOVÝ ROZDÍL - VÝŠE ZMĚNOVÉHO LISTU

-190,20**ZHOTOVITEL: SYNER, s.r.o.**

Osoba :

Podpis :

Datum podpisu :

Václav Zítka

Zdeněk Šulák

29.9.2021

OBJEDNATEL: Město Lázně Bělohrad

Osoba :

Podpis :

Datum podpisu :

Jiří Svoboda - TDI

David Pavlišta - HIP

Milan Birtus - ved.odb. investic

Pavel Šubr - starosta

1. 10. 2021

1. 10. 2021

1. 10. 2021

1. 10. 2021

Přílohy :

č.1 - Položkový rozpočet

č.2 - list vzorku č.19 z 24.9.2021

č.3 - výkres 1.NP podlahy - změny z 1.9.2021

č.4 - Pokyn ke změně č.3 z 22.9.2021

Příloha č. 1 k změnóvému listu stavby č. 14

Stavba

Nové sídlo MJU - Lázně Bělohrad

Objekt:

SO 01 - Hlavní stavební objekt

Jroven 4

04 - Elektroinstalace Silnopróud

Místo

Lázně Bělohrad

Objednatel

Město Lázně Bělohrad

Zhotovitel

SYNER, s.r.o.

Datum:

29.09.2021

Projektant

re:architekti studio
s.r.o.

PČ	Typ	Kód	Popis	MJ	Množství dle SOD	Množství dle skutečnosti	Množství - Rozdíš (skutečnost - SOD)	J.cena [CZK]	Cena celkem [CZK] "-	Cena celkem [CZK] "+	Cenová soustava
D	D3		Specifikace materiálu - vypínače,zásuvky, apod ...						-73 393,00	73 202,80	
80	K	7414018	Podlahová krabice čtvercová pro 16 modulů, nápis: 4x230V/16A, 4xData	ks	22,000	7,000	-15,000	2 336,60	-35 049,00		emulní rozpočet
x1			Podlahová krabice v tercových podlahách (bezramečkový metalický kryt, 16 modulů, nápis: 4x230V/16A, 4xData)	ks	0,000	11,000	11,000	5 654,80		73 202,80	cenová nabídka dodavatele *
x2			Podlahová rozeta z mosazí v 1.NP	ks	57,000	47,000	-10,000	3 834,40	-38 344,00		cenová nabídka dodavatele *
									-73 393,00	73 202,80	
Náklady soupisu celkem									-190,20		

Poznámka:

Položky nepodbarvené jsou položky víceprací/měněpráci, které jsou již součástí zaskmluvněného položkového rozpočtu k SoD. Pro ocenění byly použity smluvní jednotkové ceny.

Položky podbarvené zelenou barvou jsou položky víceprací, které jsou nové a nejsou součástí zaskmluvněného položkového rozpočtu k SoD. Pro ocenění bylo použito dodavatelské cenové nabídky.

**Nové sídlo MÚ a Úprava
části náměstí K. V. Raise**

**list vzorku č. 19
podlahové krabice**



kategorie : Elektro Silnoproud
výrobce / dodavatel : Legrand / NWT
vzorek předložen pro obj.: Úřad: SO 01 - Hlavní stavební objekt

zahájení vzorkování : 08.09.2021
vzorek potvrdit do : 18.09.2021
(požadavek předkládajícího)

vliv na termín : ne
změna oproti RPD : ne
změna technických paramater ano, nadstandardní řešení
vliv na cenu : ano, cena nad rámec standardního.

popis :

Podlahové elektro krabice do interiéru:

- 1) bezrámečkové zapuštěné podlahové krabice vertikální, kapacita 16 modulů č.0 881 25, bezrámečkový kryt mosaz č.0 881 08, bez krycí desky – bude zalito terazzem, umístění v 1.NP (místnosti č. 1.05, 1.06) a v 2.NP (místnost č.2.01)
- 2) standardní podlahové krabice vertikální, kapacita 16 modulů č.0 880 25, kryt s rámečkem plastovým č.0 880 02, bez krycí desky – bude nalepeno marmoleum, umístění v 2.NP a 3.NP (místnosti č. 2.07, 2.09, 2.12)

*BUDE MŇÍSLENO
FORMOU ZMĚNOVÉHO ÚSTU*

seznam příloh:

- 1 Technický list - bezrámečkové zapuštěné podlahové krabice Legrand
- 2 Technický list - standardní podlahové krabice Legrand

dotčený : jméno : podpis : datum :

podzhotovitel :

Václav Zítka

20.9.2021

TDI :

Jiří Svoboda

autorský dozor :

David Pavlišta

objednatel :

PAVEL ŠUBAR

24.9.2021

Nové sídlo MÚ a Úprava
části náměstí K. V. Raise

list vzorku č. 19

SYNER

podlahové krabice v místnostech terazzo

příloha č.1



bezrámečkové zapuštěné podlahové krabice
výběrová tabulka



Instalace do betonu



Instalace do zdvojené podlahy



BEZRÁMEČKOVÉ ZAPUŠTĚNÉ PODLAHOVÉ KRABICE							
	Přístrojové jednotky		Bezrámečkový kryt pro krytinu tloušťky ≥ 25 mm	Krycí desky izolační	Instalační krabice do betonu výška potěru 72 - 110 mm	Izolační kryty do zdvojené podlahy pouze pro vertikální místrovové rozbočitel	
Úložný zásuvník	12 (3+4) modulů		0 861 20	0 861 23	0 861 43	0 861 30 výška potěru v krytině ≥ 100 mm	0 861 30
Horizontální	18 (3+4) modulů		0 861 21	0 861 24	0 861 44	0 861 41 výška potěru v krytině ≥ 100 mm	0 861 31
H mini = 92 mm	24 (6) modulů		0 861 22	0 861 25	0 861 45	0 861 42 výška potěru v krytině ≥ 100 mm	0 861 32
Vertikální	8 (2+4) modulů		0 861 23	0 861 26	0 861 46	0 861 43	0 861 33
H mini = 86 mm beton H mini = 92 mm zdvojená podlaha	12 (2+4) modulů		0 861 24	0 861 27	0 861 47	0 861 44	0 861 34
	16 (2+4) modulů		0 861 25	0 861 28	0 861 48	0 861 45	0 861 35

Nové sídlo MÚ a Úprava
části náměstí K. V. Raise

list vzorku č. 19

SYNER

podlahové krabice v místnostech marmoleum

příloha č.2



standardní podlahové krabice
výběrová tabulka



Instalace do betonu



Instalace do zdvojené podlahy



Přístrojové jednotky		Krycí desky	Krycí desky	Instalace krabice	Isolační kryty	
Uložení zásuvek	AKS 2000	pro krycí na úložky v 80mm	výškové	do betonu výška podlahy 70 - 110 mm	do zdvojené podlahy pouze pro verze s 12 a 16	
Horizontální H mříž = 80 mm	12 (3+3) mod. 2	Plastová, Sádky	0 880 00	0 880 11	0 880 11	0 880 11
	18 (3+3) mod. 2	Plastová, Sádky	0 880 01	0 880 12	0 880 12	0 880 12
	24 (3+3) mod. 2	Plastová, Sádky	0 880 02	0 880 13	0 880 13	0 880 13
Vertikální H mříž = 70 mm H mříž = 83 mm zdvoustranná podlahy	8 (2+4) mod. 2	Plastová, Sádky	0 880 03	0 880 14	0 880 14	0 880 14
	12 (2+3) mod. 2	Plastová, Sádky	0 880 04	0 880 15	0 880 15	0 880 15
	16 (2+3) mod. 2	Plastová, Sádky	0 880 05	0 880 16	0 880 16	0 880 16

PŮDORYS 1.NP
m 1:100

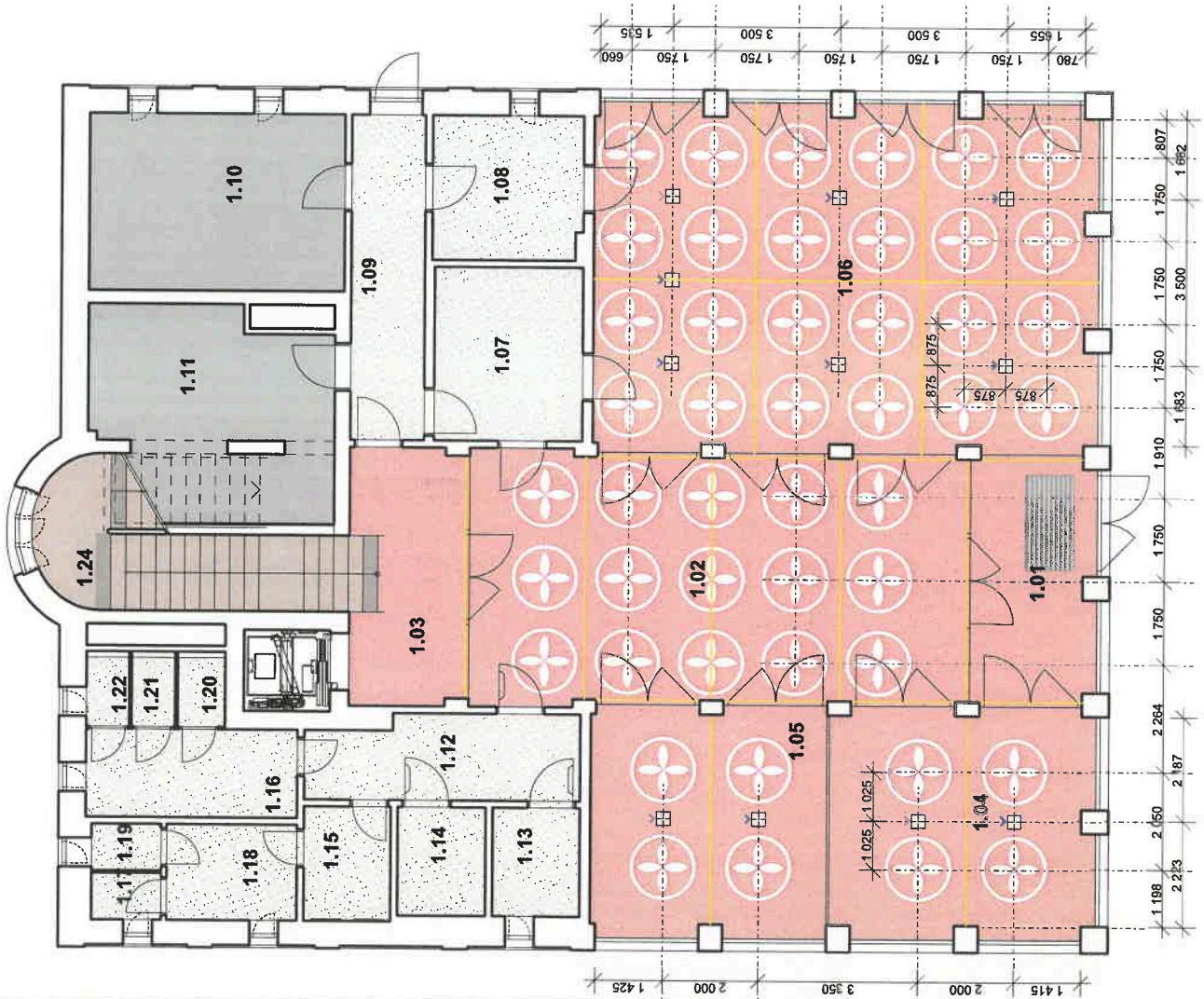

LEGENDA MÍSTNOSTÍ

OZN.	NÁZEV
1.01	VSTUPNÍ ZADVEŘÍ
1.02	HALA
1.03	PŘEDPROSTOR SCHODIŠTĚ
1.04	INFORMACE A PODATELNA
1.05	ZASEDACÍ MÍSTNOST
1.06	VÍCEÚČELOVÝ SÁL
1.07	ŠATNA
1.08	PŘÍRUČNÍ KUCHYŇKA
1.09	CHODBA
1.10	PŘÍRUČNÍ SKLAD
1.11	TECHNICKÁ MÍSTNOST
1.12	PŘEDSÍŇ HYGIENICKÉHO ZÁZEMÍ
1.13	WC-INVALIDŮ-MUŽI
1.14	WC-INVALIDŮ-ŽENY
1.15	WC MUŽI PŘEDSÍŇ
1.16	WC ŽENY PŘEDSÍŇ
1.17	ÚKLID
1.18	WC MUŽI
1.19	WC MUŽI
1.20	WC ŽENY
1.21	WC ŽENY
1.22	WC ŽENY
1.23	PROSTOR SCHODIŠTĚ

LEGENDA

- TERACCO ČERVENÉ SE VZORY
- VZOR ROZETA - ŠEDOBÍLÉ TERACCO (prefabrikovaný prvek ze segmentů)
- PODLAHOVÁ KRABICE (šipka značí směr otevírání poklopů)
- DILATAČNÍ SPÁRY

ZMĚNY 1.9.2021:

- byly zrušeny rúžice pod prosklenými stěnami mezi místnostmi 1.01, 1.02 a 1.03 (- 6 rúžic)
- v místnostech 1.04 a 1.05 zmenšen počet rúžic z 6 na 4, změna jejich polohy (- 4 rúžice)
- okótovaná poloha podlahových krabic
- Podlahové vytápění v předsíni 1.01 nebude rozdělené na dva okruhy. (Výkon zůstává stejný, oba okruhy se sečtou.)

POZNÁMKA: dilatační spáry budou procházet buď přímo středem rúžic, nebo mimo ně

VZOR ROZETA
m 1:20

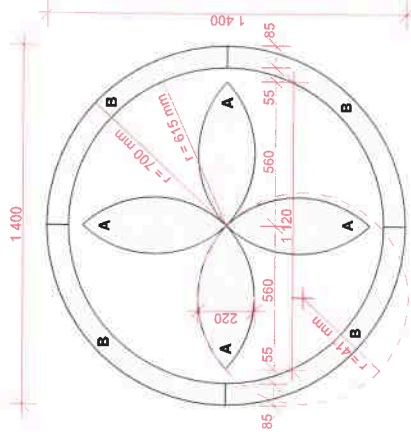

název akce:

NOVÝ MŮ

investor:

Město Lázně Bělohrad
Náměstí K. V. Baise 35
507 81 Lázně Bělohrad
tel.: 493 792 520

architekt:

Michal Kuzemský, David Pavlišta, Ondřej Synek, Jan Vlach, Jiří Žid
re: architekti studio s.r.o.
Milady Horákové 481/24,
170 00 Praha 7 - Holešovice
tel.: 222 935 137

generální projektant:

re: architekti studio s.r.o.
Milady Horákové 481/24,
170 00 Praha 7 - Holešovice
tel.: 222 935 137

stavební objekt:

D - Dokumentace objektů

číslo objektu:

re: architekti studio s.r.o.

Milady Horákové 481/24,
170 00 Praha 7 - Holešovice

Ing. arch. David Pavlišta

Ing. arch. Vojtěch Ružabanský

DPS - Dokumentace k provádění stavby

1.NP podlahy - změny

datum: září 2021

měřítko: paré:

NOVÉ SÍDLO MÚ

POKYN KE ZMĚNĚ ZL Z 03

Název změny: Nové zásuvky pro tiskárny

Navrhovatel: Město Lázně Bělohrad

Den předložení: 22.09.2021

Předmět Změny:

- 1) Nové datové a silové zásuvky pro tiskárny.
- 2) Snížení počtu podlahových krabic.
- 3) připojení TV v m. 1.05

Dotčené místo: SO 01

Odkaz na výkresy: Viz příloha

Změny:

1.NP

1.04

- zrušena 1 bezrámečková mosazná podlahová krabice
+ přibyly 2 datové zásuvky, kabely budou vyvedeny z podlahy, zásuvky budou součástí nábytku knihovny za podatelnou

1.05

+ na stěně je příprava pro TV (zobrazeno ve výkresu POHLEDY NA POHLEDOVÉ BETONY 20210621, podle kterého se dělaly zásuvky v pohledovém betonu) a v projektu AV techniky. V projektech silnoproudu a slaboproudu je chybně zobrazené starší řešení s plátnem a projektorem.

2.NP

2.02

- zrušena 1 podlahová krabice plastová

2.07

+ přibyly 2 x data a 1 x 230 V

2.08

+ přibyly 2 x data a 1 x 230 V

2.09

+ přibyly 2 x data a 1 x 230 V

3.NP

3.06

- zrušena 1 podlahová krabice plastová

+ přibyly 2 x data a 1 x 230 V

3.08

+ přibyly 2 x data a 1 x 230 V

3.10

- zrušena 1 podlahová krabice plastová

+ přibyly 2 x data

3.13

+ přibyly 2 x data a 1 x 230 V

Přílohy:

1.NP Zásuvky pro tiskárny

2.NP Zásuvky pro tiskárny

3.NP Zásuvky pro tiskárny

ZAKÁZKA :

Nové sídlo MÚ a Úprava části náměstí K. V. Raise

ZMĚNOVÝ LIST č.

15

ze dne :

29.09.2021

Tento ZL je vystaven ve 2 vyhotoveních, z nichž 1 obdrží objednatel a 1 zhotovitel

VĚCNÝ POPIS ZMĚNY - PŘEDMĚT DÍLA :

Změna se týká: vícepráce nad rámec smluvního rozpočtu. V zadávací projektové dokumentaci u dveří D23L a D24L chybí požadavek na panikový zámek (dveře jsou umístěny na únikové cestě), zhotovitel tímto předkládá cenovou nabídku za příplatek týkající se dodávky jednobodového panikového zámku u těchto pozic. Tyto dodatečně požadované práce jsou předmětem tohoto změnového listu, vše bude provedeno v rozsahu dle přílohy č.1 (cenová nabídka), které jsou nedílnou součástí tohoto změnového listu.

VLIV NA TERMÍNY HMG :

NE

VLIV NA DOKONČENÍ STAVBY

NE

CENOVÉ VYHODNOCENÍ :

ODPOČET (-) :

0,00

PŘÍPOČET (+) :

7 469,80

CENOVÝ ROZDÍL - VÝŠE ZMĚNOVÉHO LISTU

7 469,80

ZHOTOVITEL: SYNER, s.r.o.

Osoba :

Podpis :

Datum podpisu :

Václav Zítko

29.9.2021

Zdeněk Šulák

OBJEDNATEL: Město Lázně Bělohrad

Osoba :

Podpis :

Datum podpisu :

Jiří Svoboda - TDI

1. 10. 2021

David Pavlišta - HIP

1. 10. 2021

Milan Birtus - ved.odb. investic

1. 10. 21

Pavel Šubr - starosta

1. 10. 2021

Přílohy :

č.1 - Položkový rozpočet

Příloha č. 1 k změnóvémú listu stavby č. 15

Stavba: Nové sídlo MÚ - Lázně Bělohrad
 Objekt: SO 01 - Hlavní stavební objekt
 Soupis: **01 - Architektonicko stavební část**

Místo: Lázně Bělohrad
 Objednatel: Město Lázně Bělohrad
 Zhotovitel: SYNER, s.r.o.

Datum: 29.09.2021
 Projektant: re:architektú studio s.r.o.

PČ	Typ	Kód	Popis	M./k	Množství dle SOD	Množství dle skutečnosti	Množství - Rozdíil (skutečnost - SOD)	J.cena [CZK]	Cena celkem [CZK] "-	Cena celkem [CZK] "+	Cenová soustava
D		767.2	Vnitřní výplně otvorů vč. přesunu hmot								
x1			Příplatek za panikový jednobodový zámek pro posici D23L_D24L	ks	0,000	2,000	2,000	3 769,80	0,00	7 469,80	
Náklady soupisu celkem											
										0,00	
										7 469,80	

Poznámka:

Položky nepodbarvené jsou položky víceprací/méněprací, které jsou již součástí zasmětněného položkového rozpočtu k SoD. Pro ocenění byly použity smluvní jednotkové ceny.

Položky podbarvené zelenou barvou jsou položky víceprací, které jsou nové a nejsou součástí zasmětněného položkového rozpočtu k SoD. Pro ocenění bylo použito deslavatelaké cenové tabulky.

ZAKÁZKA :

Nové sídlo MÚ a Úprava části náměstí K. V. Raise

ZMĚNOVÝ LIST č.

16

ze dne :

11.10.2021

Tento ZL je vystaven ve 2 vyhotoveních, z nichž 1 obdrží objednatel a 1 zhotovitel

VĚCNÝ POPIS ZMĚNY - PŘEDMĚT DÍLA :

Změna se týká: vícepráce nad rámec smluvního rozpočtu. Na žádost Objednatel byla zpracována PD od re:architekti (Pokyn ke změně č.1 z 22.9.2021) řešící nabíjecí stanici elektroautomobilů, na jejím základě Zhotovitel předkládá cenovou nabídku na dodávku a montáž nabíjecí stanice pro elektroautomobily od firmy ejoin, s.r.o. (AC nabíjecí stanice se spirálovým kabelem 2x22 master - nástěnná verze). Tyto dodatečně požadované práce jsou předmětem tohoto změnového listu (tento změnový list neřeší část MaR), vše bude provedeno v rozsahu dle přílohy č.1 (cenová nabídka), přílohy č.2 (pokyn ke změně č.1) které jsou nedílnou součástí tohoto změnového listu.

VLIV NA TERMÍNY HMG :

NE

VLIV NA DOKONČENÍ STAVBY

NE

CENOVÉ VYHODNOCENÍ :

ODPOČET (-) :

0,00

PŘÍPOČET (+) :

245 049,01

CENOVÝ ROZDÍL - VÝŠE ZMĚNOVÉHO LISTU

245 049,01

ZHOTOVITEL: SYNER, s.r.o.

Osoba :	Podpis :	Datum podpisu :
Václav Zítko		11.10.2021
Zdeněk Šulák		11.10.2021

OBJEDNATEL: Město Lázně Bělohrad

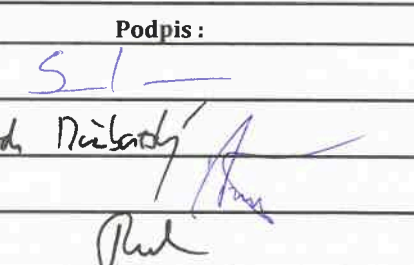
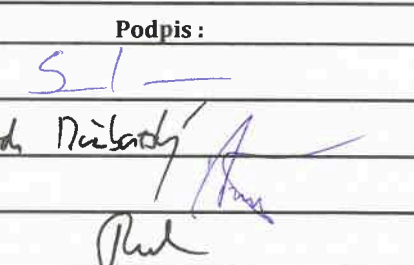
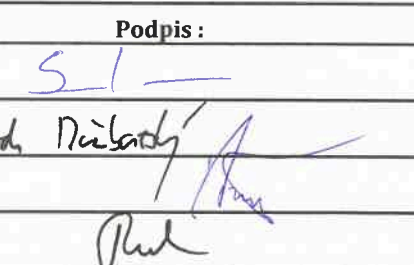
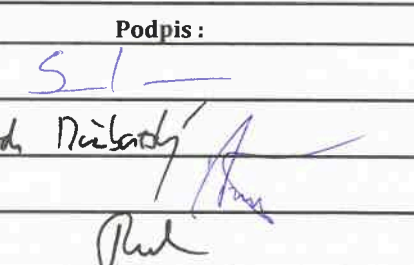
Osoba :	Podpis :	Datum podpisu :
Jiří Svoboda - TDI		15.10.2021
David Pavlišta - HIP		15.10.2021
Milan Birtus - ved.odb. investic		
Pavel Šubr - starosta		15.10.2021

Přílohy :

č.1 - Položkový rozpočet

č.2 - Pokyn ke změně č.1 z 22.9.2021

Příloha č.1 k změnovému listu stavby č.16 - Nabíjecí stanice pro elektroautomobily

REKAPITULACE OBJEKTŮ STAVBY A SOUPISŮ PRACÍ

Stavba: Nové sídlo MÚ - Lázně Bělohrad

Místo: Lázně Bělohrad

Datum: 11.10.2021

Objednatel: Město Lázně Bělohrad

Projektant: re:architekti studio s.r.o.
Bělohorská 193, Praha

Zhotovitel: SYNER, s.r.o.

Zpracovatel: PROPOS Liberec s.r.o.

Kód	Popis	Cena celkem [CZK] "-"	Cena celkem [CZK] "+"
SO 01	Elektroinstalace Silnoprúd	0,00	198 827,51
SO 01	SK - Strukturovaná kabeláž	0,00	19 388,30
SO 09	Slaboprúdové vedení a přípojka NN	0,00	46 221,50
Náklady z rozpočtů celkem		0,00	245 049,01
		245 049,01	

Příloha č. 1 k změnovému listu stavby č. 16

Stavba: Nové sídlo MU - Lázně Bělohrad

Objekt: SO.01 - Hlavní stavební objekt

Soupis:

04 - Elektroinstalace Silnoproud: Doplnění dobíjecí stanice

Místo: Lázně Bělohrad

Objednatel: Město Lázně Bělohrad

Zhotovitel: SYNER, s.r.o.

Datum: 11.10.2021
Projektant: re:architekti studio s.r.o.

PČ	Typ	Kód	Popis	MJ	Množství	J.cena [CZK]	Cena celkem [CZK]	Cenová soustava
D						198 827,51		
Specifikace materiálu						198 827,51		
1.	K	7411011	CYKY-J 5x25	m	40,000	425,50	17 020,00	smluvní rozpočet
2.			Doplnění do rozvaděče RH (jistič 63A/3/B, řídicí proudového maxima včetně veškerého příslušenství a nastavení)	ks	1,000	15 359,50	15 359,50	cenová nabídka dodavatele + koordinací přírůžka GD ve výši: 10,5%
3.			Chránička pro vysoké zatížení 63mm	m	40,000	80,89	3 235,44	cenová nabídka dodavatele + koordinací přírůžka GD ve výši: 10,5%
4.			Dobíjecí stanice venkovní 2x22kW s integrovanou ochranou proti přetížení a proudovým chráničem, s vlastním indikem a měřicím systémem s displejem 7" IP54. Příkon nabíjecí stanice lze dynamicky řídit v rozsahu 0-44 kW. Dokáže nabíjet dva elektromobily zároveň, každý příkonem až 22 kW. Stanice může zahájit nabíjení automaticky po vložení konektoru do vozidla, po identifikaci RFID kartou nebo ji lze vzdáleně ovládat prostřednictvím služby online přístupu, případně pomocí protokolu OCPP. Další připojení Ethernet, USB (GSM, Wi-Fi). Kompletní dodávka včetně veškerého pomocného příslušenství, softwaru, osazení a nastavení	ks	1,000	132 162,07	132 162,07	cenová nabídka dodavatele + koordinací přírůžka GD ve výši: 10,5%
5.			Doplnění systému MaR (propojení s řídicím proudového maxima a zajištění odphání zátěže a komunikace s dobíjecí stanicí)	ks	1,000	0,00	0,00	není součástí tohoto změnového listu, cena bude doplněna po zodpovězení dotazů zhotovitele ze strany projektanta
6.			Zajištění přístupu k datové síti pro dobíjecí stanici	ks	1,000	7 293,00	7 293,00	MaR cenová nabídka dodavatele + koordinací přírůžka GD ve výši: 10,5%
7.			Výkopové práce pro založení kabelu a osazení dobíjecí stanice, včetně záhozu, hutnění a ferálních úprav	ks	1,000	8 287,50	8 287,50	cenová nabídka dodavatele + koordinací přírůžka GD ve výši: 10,5%
8.			Oživení systémů a funkční zkoušky	ks	1,000	6 630,00	6 630,00	cenová nabídka dodavatele + koordinací přírůžka GD ve výši: 10,5%
9.			Zaškolení obsluhy	hod	2,000	4 420,00	8 840,00	cenová nabídka dodavatele + koordinací přírůžka GD ve výši: 10,5%
Náklady soupisu celkem						198 827,51		

Poznámka:

Položky nepodbarvené jsou položky víceprací/méněprací, které jsou již součástí zasmulvněného položkového rozpočtu k SoD. Pro ocenění byly použity smluvní jednotkové ceny.

Položky podbarvené zelenou barvou jsou položky víceprací, které jsou nové a nejsou součástí zasmulvněného položkového rozpočtu k SoD. Pro ocenění bylo použito dodavatelské cenové nabídky.

Příloha č. 2 k změnóvému listu stavby č. 16

Stavba:

Nové sídlo MÚ - Lázně Bělohrad

Objekt:

SO 01 - Hlavní stavební objekt

Soupis:

02 - SK: Doplnění dobíjecí stanice

Místo:

Lázně Bělohrad

Objednatel:

Město Lázně Bělohrad

Zhotovitel:

SYNER, s.r.o.

Datum:

11.10.2021

Projektant:

re:architekti studio
s.r.o.

PČ	Typ	Kód	Popis	MJ	Množství	J.cena [CZK]	Cena celkem [CZK]	Cenová soustava
D								
SK - Strukturovaná kabeláž								
1.			vývod datového kabelu, včetně konektoru RJ45 s kryčkou	ks	6,000	281,80	1 690,80	smluvní rozpočet
2.			dvoustupňová přepěťová ochrana Ethernetu v kombinaci s ochranou napájení po této lince, instalace na vstupu do objektu v blízkosti chráněného zařízení, na rozhraní zón LPZ 0 a LPZ 1 a vyšších, k ochraně linky Ethernet Cat. 6 s PoE	ks	2,000	4 025,00	8 050,00	smluvní rozpočet
3.			krabice pro přepěťovou ochranu s DIN lištou	ks	1,000	379,50	379,50	smluvní rozpočet
4.			Měření všech datových portů metalických kabelů včetně měřicího protokolu	ks	2,000	92,00	184,00	smluvní rozpočet
5.			Instalační kabel CAT6 U/UTP LSOH	m	60,000	26,90	1 614,00	smluvní rozpočet
6.			mikrotrubička HDPE MT 128, včetně koncovek	m	25,000	50,60	1 265,00	smluvní rozpočet
7.			vodič Cya 16mm	m	50,000	69,00	3 450,00	smluvní rozpočet
8.			Elektroinstalační trubka 32mm - pevná nebo ohebná, včetně příchytek	m	50,000	55,10	2 755,00	smluvní rozpočet
							0,00	

Náklady soupisu celkem

19 388,30

Poznámka:

Položky nepodbarvené jsou položky víceprací/méněprací, které jsou již součástí zasmulvněného položkového rozpočtu k SoD. Pro ocenění byly použity smluvní jednotkové ceny.

Příloha č. 3 k změnovému listu stavby č. 16

Stavba

Nové sídlo MÚ - Lázně Bělohrad

Objekt:

SO 09 - Slaboproudé vedení a přípojka NN: Doplnění dobíjecí stanice

Místo:

Lázně Bělohrad

Objednatel:

Město Lázně Bělohrad

Zhotovitel:

SYNER, s.r.o.

Datum:

11.10.2021

Projektant:

re:architekti studio
s.r.o.

PČ	Typ	Kód	Popis	MJ	Množství	J.cena [CZK]	Cena celkem [CZK]	Cenová soustava
D								
D.2.6. - Slaboproudé vedení a přípojka								
1.			Mikrotubička HDPE MT zemní tlustostěnná 14/10mm(místo12/8), pro přímou pokládku do země	ks	45,000	34,50	1 552,50	smluvní rozpočet
2.			koncovka mikrotubičky, tlakotěsná	ks	2,000	46,00	92,00	smluvní rozpočet
3.			korugovaná chránička 50/41mm	ks	30,000	89,70	2 691,00	smluvní rozpočet
4.			uložení chráničky	ks	30,000	57,50	1 725,00	smluvní rozpočet
5.			U/UTP-PE cat 6.	m	80,000	26,90	2 152,00	smluvní rozpočet
6.			instalace kabelu	m	80,000	115,00	9 200,00	smluvní rozpočet
7.			kabelový žlab TK 3 s víkem pod komunikací	m	30,000	385,30	11 559,00	smluvní rozpočet
8.			uložení kabelového žlabu TK 3	m	30,000	575,00	17 250,00	smluvní rozpočet
Náklady soupisu celkem							46 221,50	

Poznámka:

Položky nepodbarvené jsou položky víceprací/méněprací, které jsou již součástí zasmulvněného položkového rozpočtu k SoD. Pro ocenění byly použity smluvní jednotkové ceny.

Firma je zapsána v Obchodním rejstříku vedeného Krajským soudem v Hradci Králové, oddíl B, vložka 1441.



CHGT PARDUBICE
ČLEN SKUPINY ENTERIA

Chládek a Tintera, Pardubice a.s.

K Vápence 2677, Zelené Předměstí, 530 02 Pardubice

Datum: 27.09.2021

Výkaz výměr

AKCE : Sídlo MÚ Lázně Bělohrad - Doplnění dobíjecí stanice

Čís. pol.	Ceník. pol.	Specifikace materiálu	Množství	Jedn.	Jednotková cena	Celkem
1.		CYKY-J 5x25	40 m		457,40 Kč	18 296,00 Kč
2.		Doplnění do rozvaděče RH (jistič 63A/3/B, hlídač proudového maxima včetně veškerého příslušenství a nastavení)	1 ks		13 900,00 Kč	13 900,00 Kč
3.		Chránička pro vysoké zatížení 63mm	40 m		73,20 Kč	2 928,00 Kč
4.		Dobíjecí stanice venkovní 2x22kW s integrovanou ochranou proti přetížení a proudovým chráničem, s vlastním řídicím a měřicím systémem s displejem 7", IP54. Příkon nabíjecí stanice lze dynamicky řídit v rozsahu 0–44 kW. Dokáže nabíjet dva elektromobily zároveň, každý příkonem až 22 kW. Stanice může zahájit nabíjení automaticky po vložení konektoru do vozidla, po identifikaci RFID kartou nebo ji lze vzdáleně ovládat prostřednictvím služby online přístupu, případně pomocí protokolu OCPP. Datové připojení Ethernet, USB (GSM, Wi-Fi). Kompletní dodávka včetně veškerého pomocného příslušenství, softwaru, osazení a nastavení.	1 ks		119 603,68 Kč	119 603,68 Kč
5.		Doplnění systému MaR (propojení s hlídačem proudového maxima a zajištění odpínání zátěže a komunikace s dobíjecí stanicí)	1 ks		0,00 Kč	0,00 Kč
6.		Zajištění přístupu k datové síti pro dobíjecí stanici	1 ks		6 600,00 Kč	6 600,00 Kč
7.		Výkopové práce pro založení kabelu a osazení dobíjecí stanice, včetně záhozu, hutnění a terénních úprav	1 ks		7 500,00 Kč	7 500,00 Kč
8.		Oživení systémů a funkční zkoušky	1 ks		6 000,00 Kč	6 000,00 Kč
9.		Zaškolení obsluhy	2 hod		4 000,00 Kč	8 000,00 Kč
		Inženýring	2 ks		450	900
CENA CELKEM bez DPH						183 727,68 Kč

Pozn: pol.5 není součástí nabídky - (ocení dodavatel MaR)

NOVÉ SÍDLO MÚ

POKYN KE ZMĚNĚ ZL_Z_01

Název změny: ENA – Nabíjecí stanice pro elektromobily

Navrhovatel: Město Lázně Bělohrad

Den předložení: 22.09.2021

Předmět Změny:

- 1) Nová nabíjecí stanice pro elektromobily v parkovacím přístřešku..
- 2) Aktualizace RH v návaznosti na NS.

Dotčené místo: SO 01, SO 09, SO 12

Odkaz na výkresy: Viz příloha

Přílohy:

SO 01 - D.1.4.4_Silnoproud_DPS_RH (pdf a dwg)

Výkaz výměr

SO 01 - D.1.4.5_Slaboproud_DPS_R01 (pdf a dwg)

SO 09 - D.2.6_Slaboproudé vedení a přípojka_DPS_R01

SLP a EPD výkaz výměr_R01_nabíjecí stanice_210909

Časový dopad:

Přílohy:

Cenové dopady

ZAKÁZKA :

Nové sídlo MÚ a Úprava části náměstí K. V. Raise

ZMĚNOVÝ LIST č.

17

ze dne :

05.10.2021

Tento ZL je vystaven ve 2 vyhotoveních, z nichž 1 obdrží objednatel a 1 zhotovitel

VĚCNÝ POPIS ZMĚNY - PŘEDMĚT DÍLA :

Změna se týká: vícepráce nad rámec smluvního rozpočtu. Dle požadavku Objednatele předkládá Zhotovitel cenovou nabídku na dodávku a montáž datových a silových zásuvek pro tiskárny (Pokyn ke změně č.3 z 22.09.2021). Tyto dodatečně požadované práce jsou předmětem tohoto změnového listu, vše bude provedeno v rozsahu dle příloh č.1 a č.2 (cenové nabídky) a přílohy č.3 (Pokyn ke změně č.3 - část nové datové a silové zásuvky pro tiskárny), které jsou nedílnou součástí tohoto změnového listu.

VLIV NA TERMÍNY HMG :	NE
VLIV NA DOKONČENÍ STAVBY	NE





CENOVÉ VYHODNOCENÍ :

ODPOČET (-) :	0,00
PŘÍPOČET (+) :	87 707,96
CENOVÝ ROZDÍL - VÝŠE ZMĚNOVÉHO LISTU	87 707,96

ZHOTOVITEL: SYNER, s.r.o.

Osoba :	Podpis :	Datum podpisu :
Václav Zítka		5.10.2021
Zdeněk Šulák		9.10.2021

OBJEDNATEL: Město Lázně Bělohrad

Osoba :	Podpis :	Datum podpisu :
Jiří Svoboda - TDI		8.10.2021
David Pavlišta - HIP		8.10.2021
Milan Birtus - ved.odb. investic		8.10.21
Pavel Šubr - starosta		15.10.2021

Přílohy :

č.1 - Položkový rozpočet, část Strukturovaná kabeláž

č.2 - Položkový rozpočet, část Silnoproud

č.3 - Pokyn ke změně č.3 z 22.9.2021

Příloha č. 1 k změnovému listu stavby č. 17

Stavba:

Nové sídlo MU - Lázně Bělohrad

Objekt:

SO 01 - Hlavní stavební objekt

Úroveň 4

02 - SK

Místo:

Lázně Bělohrad

Objednatel:

Město Lázně Bělohrad

Zhotovitel:

SYNER, s.r.o.

Datum: 05.10.2021

Projektant: re:architekti studio

s.r.o.

PČ	Typ	Kód	Popis	MJ	Množství dle SOD	Množství dle skutečnosti	Množství - Rozdíl (skutečnost - SOD)	J.cena [CZK]	Cena celkem [CZK] "--	Cena celkem [CZK] "+"	Cenová soustava
D											
D1 SK - Strukturovaná kabeláž											
5	K	7422005	19"vyvazovací panel 1U,jednostranný plast.oka 40x50 mm, barva černá	ks	17,000	18,000	1,000	448,50	0,00	448,50	smluvní rozpočet
8	K	7422008	Nestíněný patch panel CAT6 24 portů RJ45 testovaný do 350 MHz, černý.	ks	12,000	13,000	1,000	1 092,50		1 092,50	smluvní rozpočet
11	K	7422011	Datová zásuvka CAT6 UTP 2xRJ45, bílá, včetně instalační krabice	ks	76,000	91,000	15,000	434,70		6 520,50	smluvní rozpočet
1	ZL č.11		Změna standardu kompletáčnických prvků elektro (vypínače, zásuvky) Legrand	ks	76,000	91,000	15,000	16,58		248,63	smluvní rozpočet - změnový list č.11
19	K	7422019	Instalační kabel CAT6 U/UTP LSOH	m	8 185,000	10 635,000	2 450,000	26,90		65 905,00	smluvní rozpočet
28	K	7422028	Elektroninstalační trubka 32mm - pevná nebo ohebná, včetně příchytek	m	900,000	951,000	51,000	55,10		2 810,10	smluvní rozpočet
Náklady soupisu celkem									0,00	77 025,23	
									77 025,23		

Poznámka:

Položky nepodbarvené jsou položky víceprací/méněprací, které jsou již součástí zasmulvněného položkového rozpočtu k SoD. Pro ocenění byly použity smluvní jednotkové ceny.

Příloha č. 2 k změnóvómu listu stavby č. 17

Stavba:

Nové sídlo MU - Lázně Bělohrad

Objekt:

SO 01 - Hlavní stavební objekt

Uroveň 3.

04 - Elektřínstallace Sílnoproud

Místo:

Lázně Bělohrad

Objednatel:

Město Lázně Bělohrad

Zhotovitel:

SYNER, s.r.o.

Datum:

05.10.2021

Projektant:

re:architekti studio
s.r.o.

PC	Typ	Kód	Popis	MJ	Množství díle SOD	Množství díle skutečnosti	Množství - Rozdíli (skutečnost - SOD)	J.cena [CZK]	Cena celkem [CZK]*-	Cena celkem [CZK] "+,-"	Cenová souřadava
D	K	7411019	Ceník, pol. Specifikace materiálu - kabely								
19	K	7411019	CXKH-R-J B2ca s1d0 3x2,5	m	6 500,000	6 625,000	125,000	61,00	0,00	7 625,00	7 625,00 smluvní rozpočet
D	D3		Specifikace materiálu - vypínače, zásuvky, apod ...								
74	K	7414012	Zásuvka 230V/16A, IP20, bílá, pod omítku	ks	225,000	232,000	7,000	223,10	0,00	1 677,73	1 561,70 smluvní rozpočet
1		ZL č.11	Změna standardu kompletačních prvů elektro (vypínače, zásuvky) Legrand	ks	225,000	232,000	7,000	16,58		116,03	116,03 smluvní rozpočet - změnový list č.11
D	D5		Specifikace materiálu - trubky, krabice, konstr., lišty ...								
119	K	7416013	Krabice přístrojová KP 68	ks	520,000	544,000	24,000	57,50	0,00	1 380,00	1 380,00 smluvní rozpočet
Náklady soupisu celkem										0,00	10 682,73
										10 682,73	

Poznámka:

Položky nepodbarvené jsou položky víceprací/méněprací, které jsou již součástí zasluněného položkového rozpočtu k SOD. Pro ocenění byly použity smluvní jednotkové ceny.

NOVÉ SÍDLO MÚ

POKYN KE ZMĚNĚ ZL_Z_03

Název změny: Nové zásuvky pro tiskárny

Navrhovatel: Město Lázně Bělohrad

Den předložení: 22.09.2021

Předmět Změny:

- 1) Nové datové a silové zásuvky pro tiskárny.
- 2) Snížení počtu podlahových krabic.
- 3) připojení TV v m. 1.05

Dotčené místo: SO 01

Odkaz na výkresy: Viz příloha

Změny:

1.NP

1.04

- zrušena 1 bezrámečková mosazná podlahová krabice
+ přibyly 2 datové zásuvky, kabely budou vyvedeny z podlahy, zásuvky budou součástí nábytku knihovny za podatelnou

1.05

+ na stěně je příprava pro TV (zobrazeno ve výkresu POHLEDY NA POHLEDOVÉ BETONY 20210621, podle kterého se dělaly zásuvky v pohledovém betonu) a v projektu AV techniky. V projektech silnoproudu a slaboproudu je chybně zobrazené starší řešení s plátnem a projektorem.

2.NP

2.02

- zrušena 1 podlahová krabice plastová

2.07

+ přibyly 2 x data a 1 x 230 V

2.08

+ přibyly 2 x data a 1 x 230 V

2.09

+ přibyly 2 x data a 1 x 230 V

3.NP

3.06

- zrušena 1 podlahová krabice plastová

+ přibyly 2 x data a 1 x 230 V

3.08

+ přibyly 2 x data a 1 x 230 V

3.10

- zrušena 1 podlahová krabice plastová

+ přibyly 2 x data

3.13

+ přibyly 2 x data a 1 x 230 V

Přílohy:

1.NP Zásuvky pro tiskárny

2.NP Zásuvky pro tiskárny

3.NP Zásuvky pro tiskárny

ZAKÁZKA :

Nové sídlo MÚ a Úprava části náměstí K. V. Raise

ZMĚNOVÝ LIST č.

18

ze dne :

04.11.2021

Tento ZL je vystaven ve 2 vyhotoveních, z nichž 1 obdrží objednatel a 1 zhotovitel

VĚCNÝ POPIS ZMĚNY - PŘEDMĚT DÍLA :

Změna se týká: vícepráce nad rámec smluvního rozpočtu. Jedná se o doplnění ve smluvním rozpočtu chybějících položek vnitřních hydrantových skříní. Tyto dodatečně požadované práce jsou předmětem tohoto změnového listu, vše bude provedeno v rozsahu dle přílohy č.1 (položkový rozpočet), které jsou nedílnou součástí tohoto změnového listu.

VLIV NA TERMÍNY HMG :

NE

VLIV NA DOKONČENÍ STAVBY

NE

CENOVÉ VYHODNOCENÍ :

ODPOČET (-) :

0,00

PŘÍPOČET (+) :

24 060,00

CENOVÝ ROZDÍL - VÝŠE ZMĚNOVÉHO LISTU

24 060,00

ZHOTOVITEL: SYNER, s.r.o.

Osoba :

Podpis :

Datum podpisu :

Václav Zítko

4.11.2021

Zdeněk Šulák

4.11.2021

OBJEDNATEL: Město Lázně Bělohrad

Osoba :

Podpis :

Datum podpisu :

Jiří Svoboda - TDI

5.11.2021

David Pavlišta - HIP

5.11.2021

Milan Birtus - ved.odb. investic

Pavel Šubr - starosta

5.11.2021

Přílohy :

č.1 - Položkový rozpočet

Příloha č. 1 k změnóvému listu stavby č. 18

Stavba
Nové sídlo MU - Lázně Bělohrad
Objekt:
SO 01 - Hlavní stavební objekt
Soupis
02 - Speciální SO 01

01 - Zdravotní technika

Místo
Lázně Bělohrad
Objednatel:
Město Lázně Bělohrad
Zhotovitel:
SYNER, s.r.o.

Datum:
04.11.2021
Projektant:
re-architekti studio
s.r.o.

PČ	Typ	Kód	Popis	MJ	Množství dle SOD	Množství dle skutečnosti	Množství - Rozdí (skutečnost - SOD)	J.cena [CZK]	Cena celkem [CZK] "-"	Cena celkem [CZK] "+"	Cenová soustava
D	D3	722250132	Specifikace materiálu - vypínače zásuvky, apod ... (Hydrantový systém s tvarové stálou hadicí D25 (DN19), dl. 30m, pro instalaci do zdi, celolepochový (dvířka plně bílá), vč. příslušenství)	kus	0,000	3,000	3,000	8 020,00	0,00	24 060,00	24 060,00 URS 01/2021
Náklady soupisu celkem											
								0,00	24 060,00	24 060,00	
										24 060,00	

Poznámka:

Položky nepodbarvené jsou položky víceprací/měněprací, které jsou již součástí zasmulovního položkového rozpočtu k SoD. Pro ocenění byly použity smluvní jednotkové ceny.

Položky podbarvené zelenou barvou jsou položky víceprací, které jsou nové a nejsou součástí zasmulovního položkového rozpočtu k SoD. Pro ocenění bylo použito dodavatelské cenové nabídky.

Položky podbarvené modrou barvou jsou položky víceprací, které jsou nové a nejsou součástí zasmulovního položkového rozpočtu k SoD. Pro ocenění byla použito ceniku URS.

ZAKÁZKA :

Nové sídlo MÚ a Úprava části náměstí K. V. Raise

ZMĚNOVÝ LIST č.

20

ze dne :

04.11.2021

Tento ZL je vystaven ve 2 vyhotoveních, z nichž 1 obdrží objednatel a 1 zhotovitel

VĚCNÝ POPIS ZMĚNY - PŘEDMĚT DÍLA :

Změna se týká: vícepráce / méněpráce nad rámec smluvního rozpočtu. V rámci provádění inženýrských sítí na náměstí K.V.Raise došlo k drobným změnám proti zadávací dokumentaci a to v závislosti na požadavcích provozovatele vodovodní a kanalizační sítě a s ohledem na zjištěné skutečnosti při samotné realizaci těchto prací. Vše bude provedeno v rozsahu dle přílohy č.1 (položkový rozpočet), která je nedílnou součástí tohoto změnového listu.

VLIV NA TERMÍNY HMG :

ANO

VLIV NA DOKONČENÍ STAVBY

NE

CENOVÉ VYHODNOCENÍ :

ODPOČET (-) :

-115 580,48



PŘÍPOČET (+) :

90 748,86



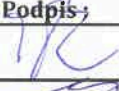

CENOVÝ ROZDÍL - VÝŠE ZMĚNOVÉHO LISTU

-24 831,62

ZHOTOVITEL: SYNER, s.r.o.

Osoba :	Podpis :	Datum podpisu :
Václav Zítko		4.11.2021
Zdeněk Šulák		4.11.2021

OBJEDNATEL: Město Lázně Bělohrad

Osoba :	Podpis :	Datum podpisu :
Jiří Svoboda - TDI		5.11.2021
David Pavlišta - HIP		5.11.2021
Milan Birtus - ved.odb. investic		5.11.21
Pavel Šubr - starosta		5.11.2021

Přílohy :

č.1 - Položkový rozpočet

Příloha č. 1 k změnovému listu stavby č. 20: Vícepráce a méněpráce zhotovitele při úpravě části náměstí K.V.Raise

REKAPITULACE CENOVÝCH NABÍDEK

Stavba: Úprava části náměstí K.V.Raise

Místo: Lázně Bělohrad

Datum: 04.11.2021

Zadavatel: Město Lázně Bělohrad, Nám.K.V.Raise 35

Projektant: re:architekti studio s.r.o.

Zhotovitel: SYNER, s.r.o.

Zpracovatel: PROPOS Liberec s.r.o.

Cenová nabídka č.	Popis	Cena celkem [CZK] "-"	Cena celkem [CZK] "+"
1	Oprava dešťových svodů z okapů domů č.p.147, č.p.35 do stoky (ležatá kanalizace)	0,00	20 605,42
2	D+M dodatečného vodovodního šoupěte na vodovodním řádu dle požadavku provozovatele vodovodní sítě	0,00	18 224,00
3	Materiálová změna u kanalizačních trubek dle požadavku provozovatele stokové sítě (zvýšení kruhové pevnosti trubek PVC v pojízdných komunikacích na SN 12)	-10 096,21	13 426,68
4	Demolice původní a výstavba nové zděné kanalizační šachty u domu č.p.33	0,00	12 500,00
5	Odpočet neprováděných prací při výstavbě inženýrských sítí na náměstí K.V.Raise	-101 872,80	0,00
6	Výplň z XPS mezi plastovou nádrží a zdí ze ztraceného bednění u technologické šachty budoucí kašny	0,00	10 748,21
7	Provedení hydroizolace technologické šachty dle skutečně zaštitěných podmínek	-3 611,47	15 244,55
Náklady z rozpočtů celkem		-115 580,48	90 748,86
		-24 831,62	

01 Cenová nabídka: oprava dešťových svodů z okapů domů č.p.147, č.p.35 do stoky (ležatá kanalizace)

Stavba: Úprava části náměstí K. V. Raise

Objekt: 02 - Vodohospodářské objekty

Soupis: SO 301.3 - Vodohospodářské objekty - odvodnění

Místo: Lázně Bělohrad

Zadavatel: Město Lázně Bělohrad
Zhotovitel: SYNER, s.r.o.

Datum: 04.11.2021

Projektant: re-architekti studio s.r.o.

PČ	Typ	Kód	Popis	MJ	Množství SOD	Množství skutečnost	Množství rozdílu (skut. - SOD)	J.cena [CZK]	Cena celkem [CZK] "	Cena celkem [CZK] " "	Poznámka
D											
1 Zemní práce											
SO 301.3-III., pod.č. 8	K	132201201	Hroubení rýh š do 2000 mm v hornině tř. 3 objemu do 100 m ³ (8+8)*0,5*0,5	M3	4,000	4,000	0,000	322,00	0,00	7 651,62	
SO 301.3-III., pod.č. 9	K	132201209	Příplatek za lepkovost k hroubení rýh š do 2000 mm v hornině tř. 3	M3	4,000	4,000	0,000	33,00		132,00	
SO 301.3-III., pod.č. 16	K	161101101	Svislé přemělné výkopky z horniny tř. 1 až 4 hl výkopu do 2,5 m	M3	4,000	4,000	0,000	108,10		432,40	
SO 301.3-III., pod.č. 17	K	162701105	Vodorovně přemělné výkopky sypaniny z horniny tř. 1 až 4	M3	4,000	4,000	0,000	284,50		1 138,00	
SO 301.3-III., pod.č. 18	K	171201201	Uložení sypaniny na skládky	M3	4,000	4,000	0,000	21,50		86,00	
SO 301.3-III., pod.č. 19	K	171201211	Poplatek za uložení stavebního odpadu - zeminy a kamenná na skládce	T	7,200	7,200	0,000	189,90		1 367,28	
SO 301.3-III., pod.č. 20	K	174101101	Zásyp jam, šachet rýh nebo kolem objektů sypaninou se zhuštěním	M3	0,000	0,000	0,000	105,70		0,00	
SO 301.3-III., pod.č. 21	K	175111101	Obsypání potrubí ručně sypaninou bez probízení sítím, uložnou do 3 m	M3	3,200	3,200	0,000	390,30		1 248,96	
SO 301.3-III., pod.č. 21	K	5633731	šteropisak frakce 0/22	T	5,760	5,760	0,000	340,10		1 958,96	
D											
4 Vodorovně konstrukce											
SO 301.3-III., pod.č. 24	K	451573111	Lože pod potrubí otevřený výkop ze šteropiskou (8+8)*0,5*0,5	M3	0,800	0,800	0,000	1 262,50	0,00	1 010,00	
D											
8 Potrubí											
SO 301.3-III., pod.č. 26	K	871313121	Montáž kanalizačního potrubí z PVC tlášené gumovým kroužkem otevřený výkop sítion do 20 % DN 160 8+8	M	16,000	16,000	0,000	150,00	0,00	9 915,80	
SO 301.3-III., pod.č. 26	K	28611166	trubka kanalizační PVC DN 160x6000 mm SN 8	M	16,000	16,000	0,000	337,20		5 395,20	
SO 301.3-III., pod.č. 26	K	286113920	odbočka KGEA 150/150/45st.	KUS	1,000	1,000	0,000	365,00		365,00	URS 01/2021
SO 301.3-III., pod.č. 26	K	894812612	Výfukovací a utěrněcí obvodu ve stěně šachty DN 160	KUS	2,000	2,000	0,000	763,40		1 526,80	
SO 301.3-III., pod.č. 26	K	899722111	Krycí potrubí z plastu výstražnou fólii z PVC 20 cm	M	16,000	16,000	0,000	14,30		228,80	
D											
9 Ostatní konstrukce a práce											
SO 301.3-III., pod.č. 29	K	969021121	Vybourání kanalizačního potrubí DN do 200	M	10,000	10,000	0,000	80,30	0,00	803,00	
SO 301.3-III., pod.č. 29	K	969623141	Ošetření potrubí nebo zdiva sítím betonem prosým tř. C 12/15 otevřený výkop	m ³	0,500	0,500	0,000	2 450,00		1 225,00	URS 01/2021

Náklady soupisu celkem

0,00
20 605,42

Poznámka:

Polozky nepodbarvené jsou polozky viceprací/méněprací, které jsou již součástí zaskládného položkového rozpočtu k SoD. Pro ocenění byly použity smluvní jednotkové ceny.
Polozky podbarvené modrou barvou jsou polozky viceprací, které jsou nové a nejsou součástí zaskládného položkového rozpočtu k SoD. Pro ocenění byla použita ceník URS.

02 Cenová nabídka: dodávka a montáž dodatečného vodovodního šoupěte na vodovodním řádu dle požadavku provozovatele vodovodní sítě

Stavba:

Úprava části náměstí K.V.Raise

Objekt:

02 - Veřejnosprávní objekty

Soupis:

SO 301.1 - Vodohospodářské objekty - přeložka vodovodu

Místo:

Lázně Běláhrad

Zadavatel:

Město Lázně Běláhrad

Zhotovitel:

SYNER, s.r.o.

Datum: 04.11.2021

Projektant: re:architekti studio

s.r.o.

PO	Typ	Kód	Popis	MJ	Množství dle SOD	Množství skutečněst	Množství rozdílu (skut. - SOD)	Jedn. [CZK]	Cena celkem [CZK] :-	Cena celkem [CZK] +:	Poznámka
SO 301.1.1., pol.č. 64	D	8	Potrubí							18 224,00	
SO 301.1.1., pol.č. 64	K	89131112	Montáž vodovodních šoupátek otevřený výkop DN 150	KUS	1,000	2,000	1,000	1 397,00	0,00	1 397,00	
SO 301.1.1., pol.č. 69	K	42221119	šoupátko s přírubami, voda DN 150mm PN16	KUS	1,000	2,000	1,000	15 266,30		15 266,30	
SO 301.1.1., pol.č. 69	K	89940112	Osazení potkopů litinových šoupátkových	KUS	2,000	3,000	1,000	379,40		379,40	
SO 301.1.1., pol.č. 70	K	42291352	potkopi litinový šoupátkový pro zemi soupravy osazení do terénu a do vyzovky	KUS	2,000	3,000	1,000	1 181,30		1 181,30	

Náklady soupisu celkem

0,00
18 224,00

Poznámka:

Položky nepodbarvené jsou položky víceprací/měnění, které jsou již součástí zasměrněného položkového rozpočtu k SoD. Pro ocenění byly použity smluvní jednotkové ceny.

Položky podbarvené modrou barvou jsou položky víceprací, které jsou nové a nejsou součástí zasměrněného položkového rozpočtu k SoD. Pro ocenění byla použita ceník ÚRS.

03 Cenová nabídka: materiálová změna u kanalizačních trubek dle požadavku provozovatele stokové sítě (zvýšení kruhové pevnosti trubek PVC v pojžděných komunikacích na SN 12)

Stavba:

Uprava části náměstí K.V.Raisee

Objekt:

02 - Vodohospodářské objekty

Soupis:

SO 301.3 - Vodohospodářské objekty - odvodnění

Uroveň 3

SO 301.3 - I. - Stoka A

Místo:

Lázně Bělohrad

Zadavatel:

Město Lázně Bělohrad

Zhotovitel:

SYNER, s.r.o.

Datum: 04.11.2021

Projektant: rearchitekti studio

s.r.o.

PC	Typ	Kód	Popis	MJ	Množství dle SOD	Množství skutečnost	Množství rozdílu (skut. - SOD)	J.cena [CZK]	Cena celkem [CZK]"--	Cena celkem [CZK]"+"	Poznámka
D 8 Potrubí											
SO 301.3-I, podl. 31	K	28611166	trubka kanalizační PVC DN 160x6000 mm SN 8	M	25,640	0,000	-25,640	337,20	-10 096,21	13 426,68	množství dle ZL č.001
SO 301.3-I, podl. 31	K	28611359	koleno kanalizace PVC KG 160x15°	KUS	0,000	0,000	0,000	161,50	0,00	0,00	množství dle ZL č.001
SO 301.3-I, podl. 31	K	28611363	koleno kanalizace PVC KG 160x87°	KUS	2,000	0,000	-2,000	322,00	-644,00	0,00	množství dle ZL č.001
SO 301.3-I, podl. 31	K	28611504	redukce kanalizační PVC 160/110	KUS	1,000	0,000	-1,000	146,20	-146,20	0,00	množství dle ZL č.001
SO 301.3-I, podl. 31	K	28611570	přesuvka kanalizace PVC KG DN 160	KUS	2,000	0,000	-2,000	330,10	-660,20	0,00	množství dle ZL č.001
SO 301.3-I, podl. 31	K	28611156	trubka kanalizační PVC DN 160x6000 mm SN 8	M	0,000	20,640	20,640	437,00	9 000,00	9 000,00	množství dle ZL č.001
SO 301.3-I, podl. 31	K	28611363	koleno kanalizace PVC KG 160x15°	KUS	0,000	2,000	2,000	563,00	1 126,00	1 126,00	množství dle ZL č.001
SO 301.3-I, podl. 31	K	28611504	redukce kanalizační PVC 160/110	KUS	0,000	1,000	1,000	374,30	374,30	374,30	množství dle ZL č.001
SO 301.3-I, podl. 31	K	28611570	přesuvka kanalizace PVC KG DN 160	KUS	0,000	2,000	2,000	477,26	954,52	954,52	množství dle ZL č.001

Náklady soupisu celkem

-10 096,21
3 330,47
13 426,68

Poznámka:

Položky nepodbarvené jsou položky víceprací/méněprací, které jsou již součástí zasmělného položkového rozpočtu k SOD. Pro ocenění byly použity smluvní jednotkové ceny.

Položky podbarvené zelenou barvou jsou položky víceprací, které jsou nové a nejsou součástí zasmělného položkového rozpočtu k SOD. Pro ocenění bylo použito odhadované cenové nabídky (CENÍK FIRMY PIPÉLIFE).

04 Cenová nabídka: demolice původní a výstavba nové zděné kanalizační šachty u domu č.p.33

Stavba:

Uprava část náměstí K.V.Raise

Objekt:

02 - Vodo hospodářské objekty

Soupis:

SO 301.1 - Vodo hospodářské objekty - přeložka vodovodu

Místo:

Lázně Bělohrad

Zadavatel:

Město Lázně Bělohrad

Zhotovitel:

SYNER, s.r.o.

Datum: 04.11.2021

Projektant: re-architekti studio

s.r.o.

pč	Typ	Kód	Popis	MJ	Množství dle SOD	Množství skutečnost	Množství rozdílu (skut. - SOD)	J.cena (CZK)	Cena celkem (CZK)**	Cena celkem (CZK)*+*	Pozámka
1	D	9	Ostatní konstrukce a práce	kp	0,000	1,000	1,000	12 500,00	0,00	12 500,00	
	R	98151113	Demolice původní zděné šachty v místě nových rozvodů kabelových tras, odvoz zdiva na sítěctví, provedení nové zděné šachty v. dopravy, fošbetonářský, zabetonování pomocí PZ desek	kp						12 500,00	
Náklady soupisu celkem										0,00	12 500,00
										12 500,00	



05 Odpočet neprováděných prací při výstavbě inženýrských sítí na náměstí K.V.Raise - část 1

Stavba
 Uprava částí náměstí K.V.Raise
 Objekt
 02 - Vodohospodářské objekty
 Soupis
 SO 301.1 - Vodohospodářské objekty - tříložka vodovodu
 Úroveň 3

SO 301.1 - I. - Přeložka I. vodovodního řádu PVC d160

Místo
 Lázně Bělohrad
 Obědnatel
 Město Lázně Bělohrad
 Zhotovitel
 SYNER, s.r.o.

Datum:
 04.11.2021
 Projektant:
 re:architekti studio
 s.r.o.
 Zpracovatel:
 PROPOS Liberec
 s.r.o.

PČ	Ty p	Kód	Popis	MJ	Množství dle SOD	Množství skutečnost	Množství rozdíl (skut. - SOD)	J.cena [CZK]	Cena celkem [CZK]"	Cena celkem [CZK] "+"
Náklady soupisu celkem										
3	K	115101201	Čerpání vody na dopravní výšku do 10 m průměrný přítok do 500 l/min <small>poznámka k položce čerpání vody na dopravní výšku do 10 m s uvažovaným průměrným přítokem do 500 l/min. Podzemní voda dle odhadu 100 l v době nastěku na výkopu.</small>	HOD	20,000	0,000	-20,000	61,40	-1 228,00	
4	K	115101301	Pohotovost čerpací soupravy pro dopravní výšku do 10 m přítok do 500 l/min <small>poznámka k položce Pohotovost čerpací soupravy pro dopravní výšku do 10 m s uvažovaným průměrným přítokem do 500 l/min.</small>	DEN	5,000	0,000	-5,000	56,70	-283,50	
15	K	151811131	Osazení pažičích boxů hl výkopu do 4 m š do 1,2 m <small>poznámka k položce Osazení pažičích boxů pro odězení a rozdělení sítě vrt. potrubím: vstupní bicí/bica výkopu do 4 m - šířka os. 1,2 m.</small>	M2	71,830	0,000	-71,830	160,30	-11 514,35	
16	K	151811132	Osazení pažičích boxů hl výkopu do 4 m š do 2,5 m <small>poznámka k položce Osazení pažičích boxů pro odězení a rozdělení sítě vrt. potrubím: vstupní bicí/bica výkopu do 4 m - šířka os. 2,5 m.</small>	M2	32,000	0,000	-32,000	227,50	-7 280,00	
17	K	151811231	Odstranění pažičích boxů hl výkopu do 4 m š do 1,2 m <small>poznámka k položce Odstranění pažičích boxů pro odězení a rozdělení sítě vrt. potrubím: vstupní bicí/bica výkopu do 4 m - šířka os. 1,2 m.</small>	M2	71,830	0,000	-71,830	80,50	-5 782,32	
18	K	151811232	Odstranění pažičích boxů hl výkopu do 4 m š do 2,5 m <small>poznámka k položce Odstranění pažičích boxů pro odězení a rozdělení sítě vrt. potrubím: vstupní bicí/bica výkopu do 4 m - šířka os. 2,5 m.</small>	M2	32,000	0,000	-32,000	91,70	-2 934,40	
									-29 022,57	0,00

05 Odpočet neproveděných prací při výstavbě inženýrských sítí na náměstí K.V.Raise - část 2

Stavba

Úprava části náměstí K.V.Raise

Objekt

02 - vodohospodářské objekty

Soupis

SO 301.1 - vodohospodářské objekty - přeložka vodovodu

Uroveň 3

SO 301.1 - II. - Přeložka II. vodovodního řadu PVC d160

Místo:

Lázně Bělohrad

Objechtatel:

Město Lázně Bělohrad

Zhotovitel:

SYNER, s.r.o.

Datum:

04.11.2021

Projektant:

re:architekti studio
s.r.o.

Zpracovatel:

PROPOS Liberec
s.r.o.

PČ	Typ	Kód	Popis	MJ	Množství dle SOD	Množství skutečnost	Množství rozdíl (skut. - SOD)	J.cena [CZK]	Cena celkem [CZK "A"]	Cena celkem [CZK] "A"
Náklady soupisu celkem										
3	K	115101201	Čerpání vody na dopravní výšku do 10 m průměrný přítok do 500 l/min	HOD	40,000	0,000	-40,000	83,60	-3 344,00	0,00
<small>účinnými a funkčními čerpadly v rozsahu 10 m s uzavíratelným průměrným přítokem do 500 l/min. Zabezpečí voda vlnění a výskok vody</small>										
4	K	115101301	Pohotovost čerpací soupravy pro dopravní výšku do 10 m přítok do 500 l/min	DEN	10,000	0,000	-10,000	56,70	-567,00	
<small>Provozovně zabezpečení čerpací soupravy pro dopravní výšku do 10 m s uzavíratelným průměrným přítokem do 500 l/min. Programy 11 položek</small>										
12	K	151811131	Osazení pažičích boxů hl výkopu do 4 m š do 1,2 m	M2	188,820	0,000	-188,820	160,30	-30 267,85	
<small>Osazení pažičích boxů pro osazení a rozdělení sítě v rámci výkopu hl výkopu do 4 m š do 1,2 m</small>										
13	K	151811231	Odstranění pažičích boxů hl výkopu do 4 m š do 1,2 m	M2	188,820	0,000	-188,820	80,50	-15 200,01	
<small>Odstranění pažičích boxů hl výkopu do 4 m š do 1,2 m</small>										

05 Odpočet neprováděných prací při výstavbě inženýrských sítí na náměstí K.V.Raisee - část 3

Stavba Úprava části náměstí K.V.Raisee
 Objekt 02 - Vodohospodářské objekty
 Soubis SO 301.2 - Vodohospodářské objekty - přípojky kasny
 Úroveň 3

SO 301.2 - I. - Vodovodní přípojka ke kašně

Místo Lázně Bělohrad

Objednatel Město Lázně Bělohrad

Zhotovitel SYNER, s.r.o.

Datum: 04.11.2021

Projektant: re.architekti studio s.r.o.

Zpracovatel: PROPOS Liberec s.r.o.

PČ	Ty p	Kód	Popis	MJ	Množství dle SOD	Množství skutečnost	Množství rozdí (skut. - SOD)	J.cena (CZK)	Cena celkem [CZK] "i"	Cena celkem [CZK] "ii"
Náklady soupisu celkem										
3	K	115101201	Čerpání vody na dopravní výšku do 10 m průměrný přítok do 500 l/min <small>* Úprava na 1 jednotku - čerpání vody na dopravní výšku do 10 m s požadovaným průměrným přítokem do 500 l/min. Početem vody, dopravě, přečuná voda zanesla do výkolu.</small>	HOD	5,000	0,000	-5,000	86,10	-430,50	0,00
4	K	115101301	Pohotovost čerpací soupravy pro dopravní výšku do 10 m přítok do 500 l/min <small>* Úprava na 1 jednotku - pohotovost čerpací soupravy pro dopravní výšku do 10 m s požadovaným průměrným přítokem do 500 l/min.</small>	DEN	1,000	0,000	-1,000	58,40	-58,40	
11	K	151811131	Osazení pažicího boxu hl výkoku do 4 m š do 1,2 m <small>* Úprava na 1 jednotku - osazení pažicího boxu hl výkoku do 4 m š do 1,2 m.</small>	M2	10,300	0,000	-10,300	165,30	-1 702,59	
12	K	151811231	Odstranění pažicího boxu hl výkoku do 4 m š do 1,2 m <small>* Úprava na 1 jednotku - odstranění pažicího boxu hl výkoku do 4 m š do 1,2 m.</small>	M2	10,300	0,000	-10,300	83,00	-854,90	

05 Odpočet neprováděných prací při výstavbě inženýrských sítí na náměstí K.V.Raisee - část 4

Stavba Úprava části náměstí K.V.Raisee
 Objekt 02 - Vodohospodářské objekty
 Soupis SO 301.2 - Vodohospodářské objekty - přípojky kašny
 Uroveň 3

SO 301.2 - II. - Kanalizační přípojka ke kašně

Místo Lázně Bělohrad

Objednatel Město Lázně Bělohrad

Zhotovitel: SYNER, s.r.o.

Datum: 04.11.2021

Projektant: re.architekti studio s.r.o.

Zpracovatel: PROPOS Liberec s.r.o.

PČ	Ty p	Kód	Popis	MJ	Množství dle SOD	Množství skutečnost	Množství rozdílu (skut. - SOD)	J.cena [CZK]	Cena celkem [CZK]"	Cena celkem [CZK]"
Náklady soupisu celkem										
3	K	115101201	Čerpaní vody na dopravní výšku do 10 m průměrný přítok do 500 l/min <small>Popis práce K. Pokřez Čerpaní vody na dopravní výšku do 10 m s uvážovací vzrušením přítokem do 500 l/min. Popis práce vyžaduje příslušnou kvalifikaci refekta do výšky</small>	HOD	5,000	0,000	-5,000	86,10	-430,50	0,00
4	K	115101301	Pohotovost čerpací soupravy pro dopravní výšku do 10 m přítok do 500 l/min <small>Popis práce K. Pokřez Pohotovost čerpací soupravy pro dopravní výšku do 10 m s uvážovací vzrušením přítokem do 500 l/min.</small>	DEN	1,000	0,000	-1,000	58,40	-58,40	
10	K	151811131	Osazení pažicích boxů tl výkopu do 4 m š do 1,2 m <small>Popis práce K. Pokřez Osazení pažicích boxů tl výkopu do 4 m, šířka do 1,2 m</small>	M2	1,970	0,000	-1,970	165,30	-325,64	
11	K	151811231	Odstranění pažicích boxů tl výkopu do 4 m š do 1,2 m <small>Popis práce K. Pokřez Odstranění pažicích boxů tl výkopu do 4 m, šířka do 1,2 m</small>	M2	1,970	0,000	-1,970	83,00	-163,51	

05 Odpočet neprováděných prací při výstavbě inženýrských sítí na náměstí K.V.Raisee - část5

Stavba
Úprava části náměstí K.V.Raisee
Objekt:
02 - Vodohospodářské objekty
Soupis
SO 301.3 - Vodohospodářské objekty - ovodnění
Úroveň 3

SO 301.3 - II. - Stoka B

Místo:
Lázně Bělohrad

Objednatel:
Město Lázně Bělohrad

Zhotovitel:
SYNER, s.r.o.

Datum:
04.11.2021

Projektant:
re:architekti studio
s.r.o.

Zpracovatel:
PROPOS Liberec
s.r.o.

PČ	Ty p	Kód	Popis	MJ	Množství dle SOD	Množství skutečnost	Množství rozdí (skut. - SOD)	J.cena [CZK]	Cena celkem [CZK] "a"	Cena celkem [CZK] "b"
Náklady soupisu celkem										
3	K	115101201	Čerpání vody na dopravní výšku do 10 m průměrný přítok do 500 l/min <i>Úpravně a potůček</i>	HOD	20,000	0,000	-20,000	86,10	-1 722,00	0,00
4	K	115101301	Pohotovost čerpací soupravy pro dopravní výšku do 10 m přítok do 500 l/min <i>Úpravně a potůček</i>	DEN	5,000	0,000	-5,000	58,40	-292,00	
12	K	151811131	Osazení pažicích boxů hl výkopu do 4 m š do 1,2 m <i>Úpravně a potůček</i>	M2	42,240	0,000	-42,240	165,30	-6 982,27	
13	K	151811132	Osazení pažicích boxů hl výkopu do 4 m š do 2,5 m <i>Úpravně a potůček</i>	M2	16,000	0,000	-16,000	234,50	-3 752,00	
14	K	151811231	Odstranění pažicích boxů hl výkopu do 4 m š do 1,2 m <i>Úpravně a potůček</i>	M2	42,240	0,000	-42,240	83,00	-3 505,92	
15	K	151811232	Odstranění pažicích boxů hl výkopu do 4 m š do 2,5 m <i>Úpravně a potůček</i>	M2	16,000	0,000	-16,000	94,50	-1 512,00	

05 Odpočet neprováděných prací při výstavbě inženýrských sítí na náměstí K.V.Raisee - část 6

Stavba
Úprava části náměstí K.V.Raisee
Objekt
02 - vodoхозяйodářské objekty
Soupis
SO.301.3 - Vodoхозяйodářské objekty - odvodňování
Úroveň 3

SO 301.3 - III. - Napojení odvodňovacího žlabu

Místo
Lázně Bělohrad

Objednatel:
Město Lázně Bělohrad
Zhotovitel:
SYNER, s.r.o.

Datum:
04.11.2021

Projektant:
re:architekti studio
s.r.o.
Zpracovatel:
PROPOS Liberec
s.r.o.

PČ	Ty p	Kód	Popis	MJ	Množství dle SOD	Množství skutečnost	Množství rozdí (skut. - SOD)	J.cena [CZK]	Cena celkem [CZK] "-"	Cena celkem [CZK] "+"
Náklady soupisu celkem										
3	K	115101201	Čerpaní vody na dopravní výšku do 10 m průměrný přítok do 500 l/min <i>rozšíření k položce Čerpaní vody na dopravní výšku do 10 m s úvaz. (s tím průměrným přítokem do 500 l/min) - základní vaza. přírůstky řešení loka. řešení od výkopu</i>	HOD	5,000	0,000	-5,000	86,10	-430,50	0,00
4	K	115101301	Pohotovost čerpací soupravy pro dopravní výšku do 10 m přítok do 500 l/min <i>rozšíření k položce Pohotovost čerpací soupravy pro dopravní výšku do 10 m s úvazováním průměrným přítokem do 500 l/min</i>	DEN	1,000	0,000	-1,000	58,40	-58,40	
10	K	151811131	Osazení pažicích boxů hl výkopu do 4 m š do 1,2 m <i>rozšíření k položce Osazení pažicích boxů hl výkopu do 4 m š do 1,2 m</i>	M2	4,800	0,000	-4,800	165,30	-793,44	
11	K	151811231	Odstranění pažicích boxů hl výkopu do 4 m š do 1,2 m <i>rozšíření k položce Odstranění pažicích boxů hl výkopu do 4 m š do 1,2 m</i>	M2	4,800	0,000	-4,800	83,00	-398,40	

06 Cenová nabídka: výplň z XPS mezi plastovou nádrží a zdí ze ztraceného bednění u technologické šachty budoucí kašny

Stavba: Úprava části náměstí K.V.Paise

Objekt: 35 - ŠO 702 Kašna a schůta

Snímků: 00.1 - Architektonicko-konstruktivní část

Místo: Lázně Bělohrad

Zadavatel: Město Lázně Bělohrad

Zhotovitel: SYNER, s.r.o.

Datum: 04.11.2021

Projektant: rearchitektní studio

Zpracovatel: PROPOS Liberec s.r.o.

PČ	Typ	Kód	Popis	MJ	Množství dle SOD ZL 1.1	Množství dle skutečnosti	Rozdí (délka SOD ZL1)	J.cena (CZK)	Cena celkem (CZK) -	Cena celkem (CZK) -	Pozměnba
D		713	Isolace tepelné								
38	K	71311111	Montáž tepelné izolace stropů rohových, pásy, dilci, deskami, bloky (izolační materiál ve specifikaci) vrchem bez překrytí lepankou	m2	8,480	15,250	6,770	28,80	0,00	10 748,21	194,98
			3,975		9,240						
			-0,872/0,872		-0,760						
			2,2*3,3		7,260						
			-0,7*0,7		-0,490						
			Součet		8,480	15,250					
39	K	71313141	Montáž tepelné izolace stěn rohových, pásy, deskami, dilci, bloky (izolační materiál ve specifikaci) lepaním celoplošně	m2	35,585	59,105	23,520	40,30		947,86	
			(3,3*2,81*2,8		34,160						
			1,425*1,025		1,425						
			2,2*3,3*2,7*2,3*2,0*3,5*0,7*4		23,520						
			Součet		35,585	59,105					
40	M	28376372	deska z polystyrénu XPS, hrana rovná, pás, či pero, hráška a hřebky povrch 11 100mm	m2	44,947	75,842	30,895	304,80		9 416,71	
41	K	998713101	Přesun hmot pro izolace tepelné stanoveny z hmotnosti přesumovaného materiálu vodorovně dopravní vzdáleností do 50 m v objektech vyšší, do 6 m	t	0,281	0,474	0,193	977,50		188,66	
Náklady soupisu celkem										0,00	10 748,21
										10 748,21	

Poznámka:

Polozky nepodbarvené jsou položky víceprací/méněprací, které jsou již součástí zasmravněného položkového rozpočtu k SoD. Pro ocenění byly použity smluvní jednotkové ceny.

07 Cenová nabídka: provedení hydroizolace technologické šachty dle skutečně zastížených podmínek

Stavba:

Úprava části náměstí K.V.Raise

Objekt:

05 - SO 702 Kášna a šachta

Soupis:

00.1 - Architektonicko-konstruktivní část

Místo:

Lázně Bělohrad

Zadavatel:

Město Lázně Bělohrad

Zhotovitel:

SYNER, s.r.o.

Datum: 04.11.2021

Projektant: re-architekti studio s.r.o.

Zpracovatel: PROFOS Liberec s.r.o.

PČ	Typ	Kód	Popis	MJ	Množství dle SOD: ZL.č.1	Množství dle skutečnosti	Rozdíl (skut.-SOD: ZL.1)	J.cena (CZK)	Cena celkem (CZK) "-"	Cena celkem (CZK) "+"	Poznámka
D 711 Izolace proti vodě, vlhkosti a plynům											
31	K	71111001	Provedení izolace proti zemní vlhkosti natřadly a tmely za studena na ploše vodorovné V nátěrem penetračním	m2	25,440	17,990	-7,450	17,30	-128,89	15 244,55	
32	K	71112001	Provedení izolace proti zemní vlhkosti natřadly a tmely za studena na ploše svislé S nátěrem penetračním	m2	108,570	36,155	-72,415	26,30	-1 832,10		
33	M	11163150	lak penetrační asfaltový	l	0,066	0,027	-0,039	42 320,00	-1 650,48		
34	K	711141559	Provedení izolace proti zemní vlhkosti pásy pletavím NAF na ploše vodorovné V	m2	0,000	17,990	17,990	132,30	2 360,08		
35	K	711142559	Provedení izolace proti zemní vlhkosti pásy pletavím NAF na ploše svislé S	m2	0,000	36,155	36,155	155,30	5 614,87		
36	M	6232001	páse asfaltový natavený oxidovaný tl. 3.5mm typu V60 S35 s vložkou ze skleněné rohože, s jehnozmocným minerálním posypem	m2	0,000	56,852	56,852	126,50	7 191,81		
37	K	99871101	Přesun hmot pro izolace proti vodě, vlhkosti a plynům stanovený z hmotnosti přesunovaného materiálu vodorovná doprava vzdálenost do 50 m v. objektech výšky do 6 m	t	0,066	0,267	0,201	287,50	57,79		
Náklady soupisu celkem									-3 611,47	15 244,55	
									-11 633,08		

Poznámka:

Položky nepodbarvené jsou položky víceprací/měnépráci, které jsou již součástí zasmílučeného položkového rozpočtu k SoD. Pro ocenění byly použity smluvní jednotkové ceny.

ZAKÁZKA :

Nové sídlo MÚ a Úprava části náměstí K. V. Raise

ZMĚNOVÝ LIST č.

21

ze dne :

04.11.2021

Tento ZL je vystaven ve 2 vyhotoveních, z nichž 1 obdrží objednatel a 1 zhotovitel

VĚCNÝ POPIS ZMĚNY - PŘEDMĚT DÍLA :

Změna se týká: vícepráce / méněpráce nad rámec smluvního rozpočtu. Jedná se o provedení stavební přípravy pro osazení elektronické úřední desky v místosti č.1.01 (vstupní zádveř) a to provedením betonového lůžka a kotvy, samotnou instalaci a dodávku el.úřední desky si provádí Objednatel ve svoji režii (není dodávkou Zhotovitele). Tyto dodatečně požadované práce jsou předmětem tohoto změnového listu, vše bude provedeno v rozsahu dle příloh (č.1 položkový rozpočet, č.2 Pokyn ke změně č.4, č.3 návod na kotvení), které jsou nedílnou součástí tohoto změnového listu.

VLIV NA TERMÍNY HMG :

NE

VLIV NA DOKONČENÍ STAVBY

NE

CENOVÉ VYHODNOCENÍ :

ODPOČET (-) :



-3 346,50

PŘÍPOČET (+) :



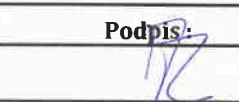

2 261,60

CENOVÝ ROZDÍL - VÝŠE ZMĚNOVÉHO LISTU

-1 084,90**ZHOTOVITEL: SYNER, s.r.o.**

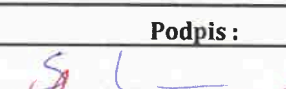
Osoba :	Podpis :	Datum podpisu :
Václav Zítka		4.11.2021
Zdeněk Šulák		4.11.2021

OBJEDNATEL: Město Lázně Bělohrad

Osoba :	Podpis :	Datum podpisu :
Jiří Svoboda - TDI		5.11.2021
David Pavlišta - HIP		5.11.2021
Milan Birtus - ved.odb. investic		
Pavel Šubr - starosta		5.11.2021

Přílohy :

č.1 - Položkový rozpočet

č.2 - Pokyn ke změně č.4 z 28.9.2021

č.3 - Návod na kotvení (požadavek na stavební připravenost)

Příloha č. 1 k změnovému listu stavby č. 21

Stavba:

Nové sídlo MU - Lázně Běláhrad

Objekt:

SO 01 - Hlavní stavební objekt

Soupis

01 - Architektonicko stavební část

Místo

Lázně Běláhrad

Objednatel:

Město Lázně Běláhrad

Zhotovitel:

SYNER, s.r.o.

Datum:

04.11.2021

Projektant:

re.architektní studio
s.r.o.

PC	Typ	Kód	Popis	MU	Množství dle SOD	Množství dle změny	Množství / - Rozdíl (změna - SOD)	J.cena [CZK]	Cena celkem [CZK] "-"	Cena celkem [CZK] "+"	Cenová soustava
D		2	Zakládání						-3 346,50	2 261,60	
18	K	273321511	Zaklady z betonu železového (bez výztuže) desky z betonu bez zvláštních nároků na prostředí tř. C 25/30	m3	68,742	68,842	0,100	3 894,00		389,40	
	VV		betonová ližka								
	VV		1,00*0,50*0,20			0,100					
19	K	273351121	Bednění základů desek zřízení	m2	21,750	22,350	0,600	637,40		382,44	
	VV		betonová ližka								
	VV		1,00*0,20*0,5*0,2*2			0,600					
20	K	273351122	Bednění základů desek odstranění	m2	21,750	22,350	0,600	69,60		41,76	
x1	K	953945142	Kotvy mechanické M 16 dl 170 mm pro střední zatížení do betonu, ŽB nebo kámen s vyvrtáním otvoru	kus	0,000	8,000	8,000	181,00		1 448,00	CS URS 2021.01
D		767	Konstrukce zámečnické vč. přesunu hmot								
335	K	77689.116	Montáž a dodávanostné kotruřce z 2ks jaků z nerez oceli o průřezu 40/50/4mm pro osazení el.úředních desek vč. systémových prvků a kotvení, ozn. Z.15 - bliže viz tabulka zámečnických výrobků	kus	1,000	0,000	-1,000	3 346,50	-3 346,50		

Náklady soupisu celkem

-3 346,50
-1 084,90
2 261,60

Poznámka:

Položky nepodbarvené jsou položky víceprací/méněprací, které jsou již součástí zasmulvněného položkového rozpočtu k SoD. Pro ocenění byly použity smluvní jednotkové ceny.

Položky podbarvené zelenou barvou jsou položky víceprací, které jsou nové a nejsou součástí zasmulvněného položkového rozpočtu k SoD. Pro ocenění bylo použito dodavatelské cenové nabídky

Položky podbarvené modrou barvou jsou položky víceprací, které jsou nové a nejsou součástí zasmulvněného položkového rozpočtu k SoD. Pro ocenění byla použito ceníku URS.

NOVÉ SÍDLO MÚ

POKYN KE ZMĚNĚ ZL Z 04

Název změny: Elektronická úřední deska

Navrhovatel: Město Lázně Bělohrad

Den předložení: 28.09.2021

Předmět Změny:

1) Umístění úřední desky

Dotčené místo: SO 01

Odkaz na výkresy: Viz příloha

Změny:

1.NP

Projektant navrhuje umístění investorem vybrané elektronické úřední desky.

Deska bude umístěna zády k prosklené stěně naproti vstupním dveřím. Bude tak přímo na očích lidem vstupujícím do úřadu. Před deskou je umístěn čistící záliv a dostatek prostoru pro vyhnutí se vstupujících lidí a lidí čtoucích si úřední desku.

Kabeláž do úřední desky bude vedena podlahou.

Barva těla úřední desky: RAL 7037.

Přílohy:

1NP Umístění úřední desky



referenční foto výrobku: MODEL 05 OUTDOOR
barva těla úřední desky: RAL 7037

ČELNÍ POHLED

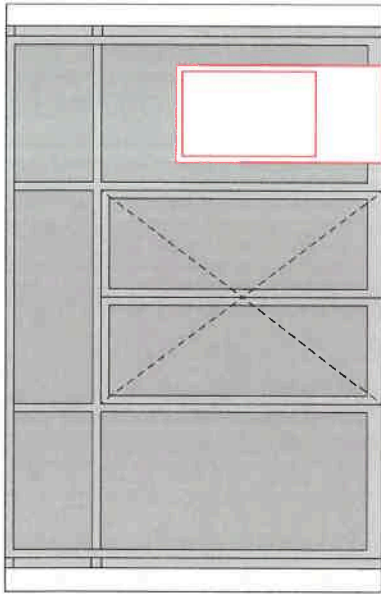

BOČNÍ POHLED

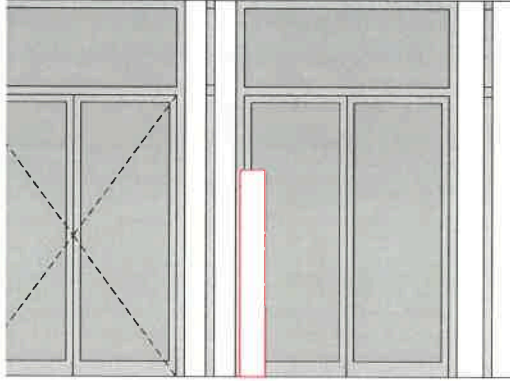

PŮDORYS

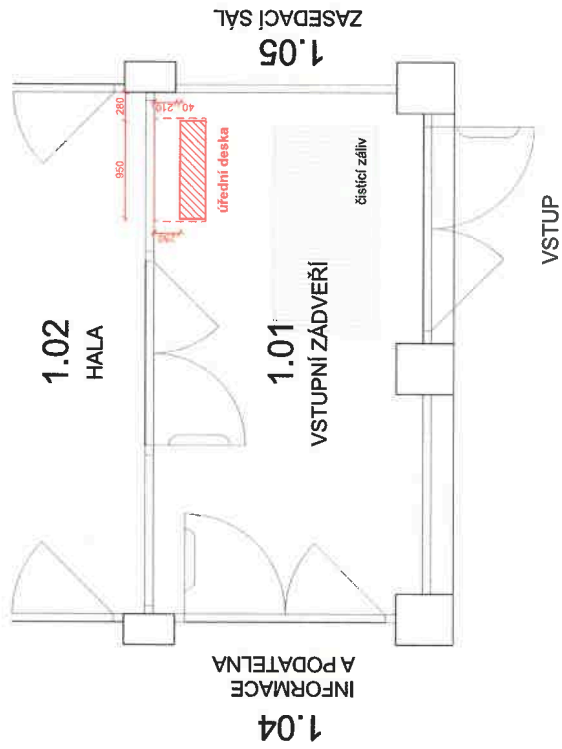

název, alfa:

Nové sídlo MÚ

investor:

Město Lázně Bělohrad
Náměstí K. V. Raise 35
507 81 Lázně Bělohrad
tel.: 493 792 520

architekt:

Michal Kuzemský, David Pavlišta,
Ondřej Sýnek, Jan Vlach, Jiří Zíd
re: architekti studio s.r.o.
Milady Horákové 481/24,
170 00 Praha 7 - Holešovice
tel.: 222 935 137

generální projektant:

re: architekti studio s.r.o.
Milady Horákové 481/24,
170 00 Praha 7 - Holešovice
tel.: 222 935 137

stavební objekt:

Novostavba MÚ

číslo objektu:

SO 01

část:

D.1 Novostavba MÚ

projektant část:

re: architekti studio s.r.o.
Milady Horákové 481/24,
170 00 Praha 7 - Holešovice

zodpovědný projektant část:

ing. arch. David Pavlišta

vypracoval:

ing. arch. Vojtěch Ružbatský

stupeň: Dokumentace pro provedení stavby

výřez:

Elektronická úřední deska

část dokumentace:

• datum: září 2021

číslo výřezu:

• měřítko: 1:50 papé

UPOZORNĚNÍ



Instalace Digitální úřední desky může být prováděna pouze společností, jež byla dodavatelem pověřena nebo certifikována. Veškeré zde uvedené podklady mají pouze informativní charakter, každá instalace má svoje specifika a okolnosti, na které je nutné brát zřetel. Kvůli bezpečnosti přikotvení je nezbytné věnovat pozornost podloží, stabilitě podloží a dalším faktorům, které mají na bezpečnost instalace vliv.

1) POTŘEBNÉ DÍLY

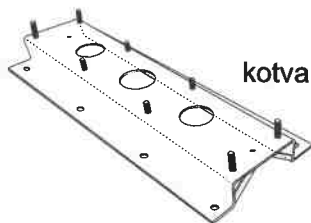

kotva do betonu k umístění na stávající povrch

2) ČELNÍ ŘEZ: KOTVA A BETONOVÉ LŮŽKO

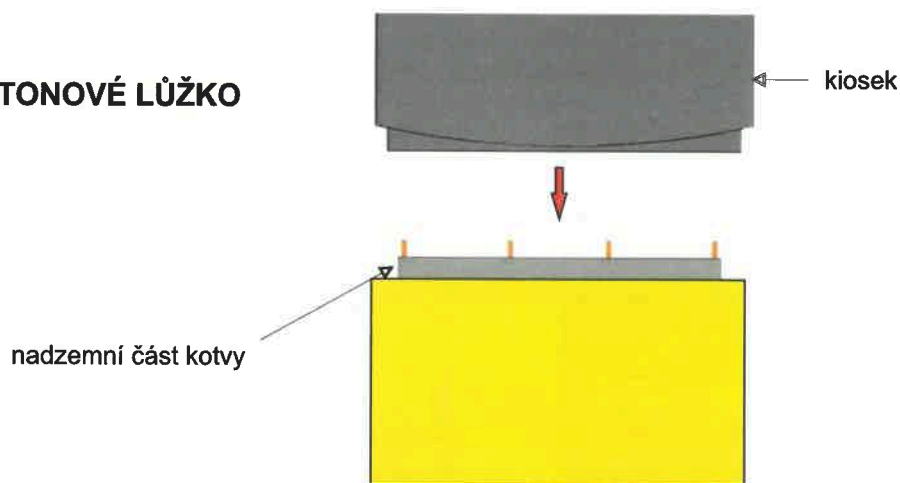

3) AXONOMETRICKÝ POHLED: KOTVA A BETONOVÉ LŮŽKO

KRITICKÉ UPOZORNĚNÍ



!!! Vždy se ujistěte, že je kotva v betonovém lůžku správně zasazena. Je nezbytně nutné, aby byla vyrovnána do vodorovné polohy ve všech směrech !!!
Nedodržením požadavků stavební připravenosti může vést k dodatečným nákladům na straně objednatele (např. při umístění kotvy, kde by nebyl dodržen požadavek na vodorovnost).

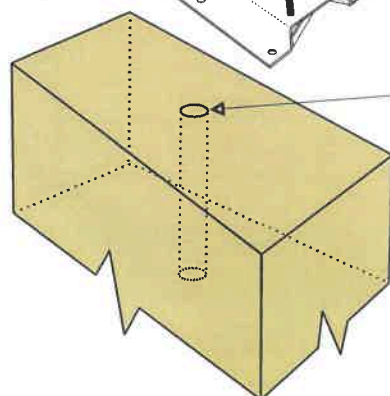
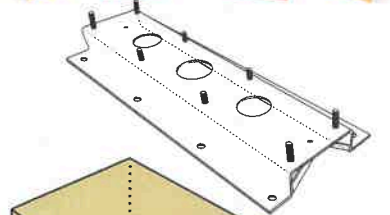

minimální rozměry
betonového lůžka

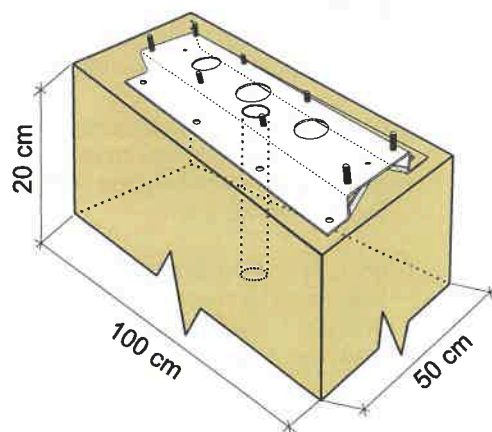

UPOZORNĚNÍ



Instalace Digitální úřední desky může být prováděna pouze společností, jež byla dodavatelem pověřena nebo certifikována. Veškeré zde uvedené podklady mají pouze informativní charakter, každá instalace má svoje specifika a okolnosti, na které je nutné brát zřetel. Kvůli bezpečnosti přikotvení je nezbytné věnovat pozornost podložím, stabilitě podložím a dalším faktorům, které mají na bezpečnost instalace vliv.

4) CELKOVÝ POHLED A PŮDORYS KOTVY

PŮDORYS BETONOVÉHO LŮŽKA A KOTVY

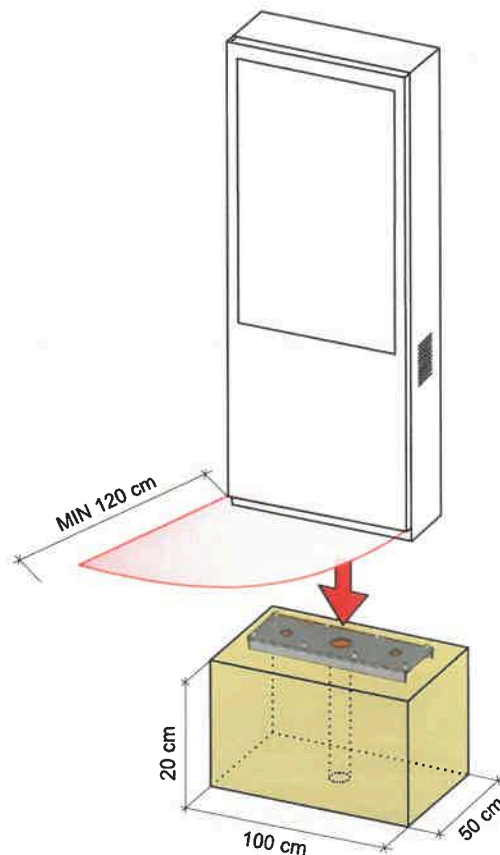
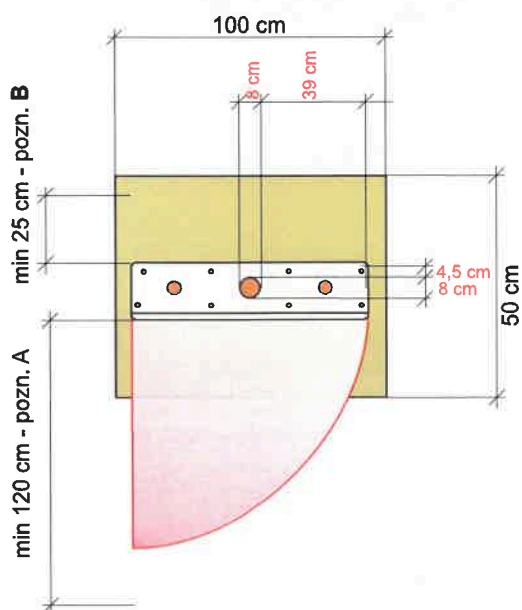

poznámka A: kvůli otevírání předních dveří je důležité kiosek umístit tak, aby před jeho čelní stranou byl prostor min 120 cm ! **DŮLEŽITÉ:** otevírání předních dveří nesmí být blokováno překážkou, jako např. zvýšeným profilem, patníkem nebo chodníkem!

poznámka B: kvůli servisním úkonům je nutné kiosek umístit tak, aby mezi jeho zadní stranou a stěnou budovy nebo jinou překážkou byl prostor min 25 cm !

poznámka C: mezi spodní hranou kotvy a případným zvýšeným terénem v přední části kiosku, kde dochází k otevírání dveří, nesmí být rozdíl v úrovních větší než 5 cm !!!

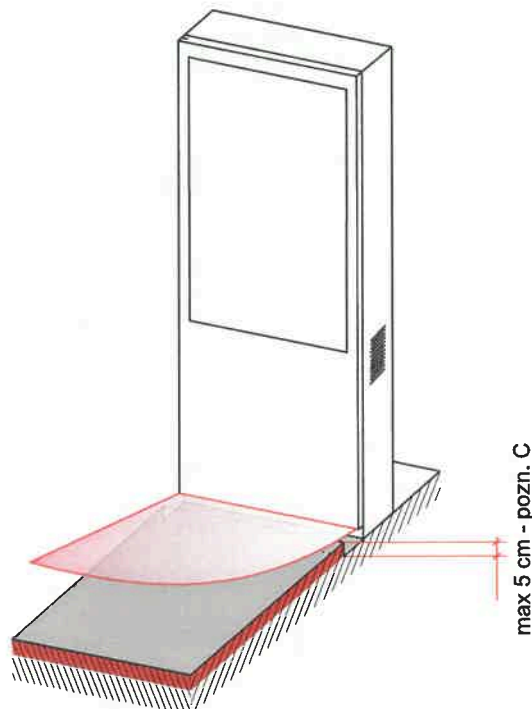

UPOZORNĚNÍ



Instalace Digitální úřední desky může být prováděna pouze společností, jež byla dodavatelem pověřena nebo certifikována. Veškeré zde uvedené podklady mají pouze informativní charakter, každá instalace má svoje specifika a okolnosti, na které je nutné brát zřetel. Kvůli bezpečnosti přikotvení je nezbytné věnovat pozornost podloží, stabilitě podloží a dalším faktorům, které mají na bezpečnost instalace vliv.

5) PODMÍNKA INSTALACE EÚD / KIOSKU

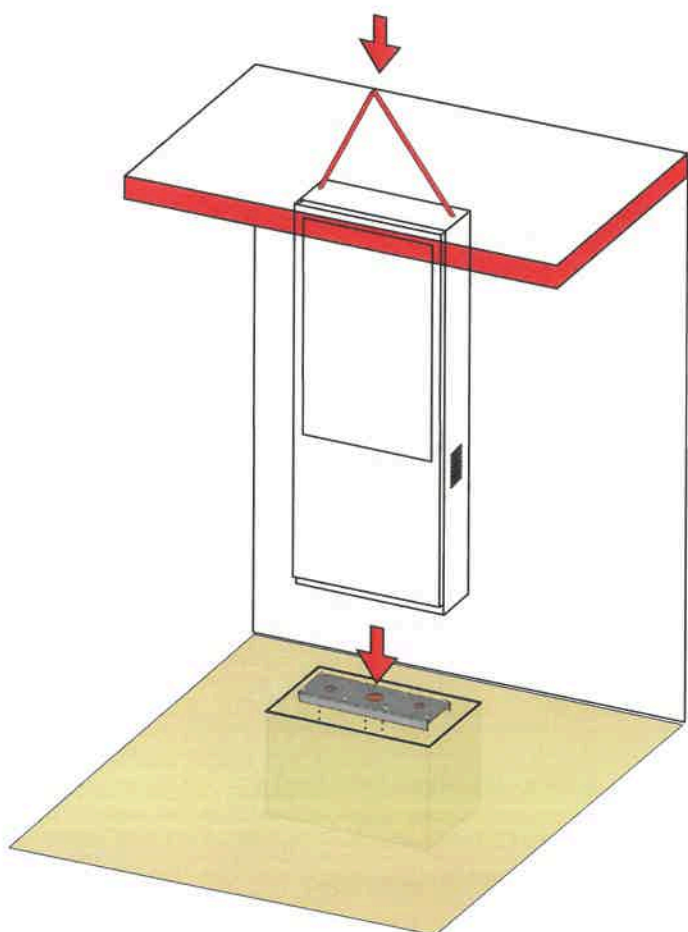

poznámka E: v prostoru nad umístění kiosku, respektive v přímém vertikálním směru nad kotvou, nesmí být žádná překážka bránící instalaci. (např stříška, nadstřešení, římsa atp.)

Celý kiosek spolu s úvazky a hydraulickou rukou / ramenem jeřábu měří cca 5 m. Nižší profil může znamenat specifické požadavky na manipulační techniku a speciální druh zvedací techniky, které jsou hůře dostupné a jejichž zajištění v takovém případě jde vždy na vrub objednatele.

UPOZORNĚNÍ



Instalace Digitální úřední desky může být prováděna pouze společností, jež byla dodavatelem pověřena nebo certifikována. Veškeré zde uvedené podklady mají pouze informativní charakter, každá instalace má svoje specifika a okolnosti, na které je nutné brát zřetel. Kvůli bezpečnosti přikotvení je nezbytné věnovat pozornost podloží, stabilitě podloží a dalším faktorům, které mají na bezpečnost instalace vliv.

6) ČELNÍ ŘEZ: BETONOVÉ LŮŽKO S KOTVOU A KABELÁŽÍ

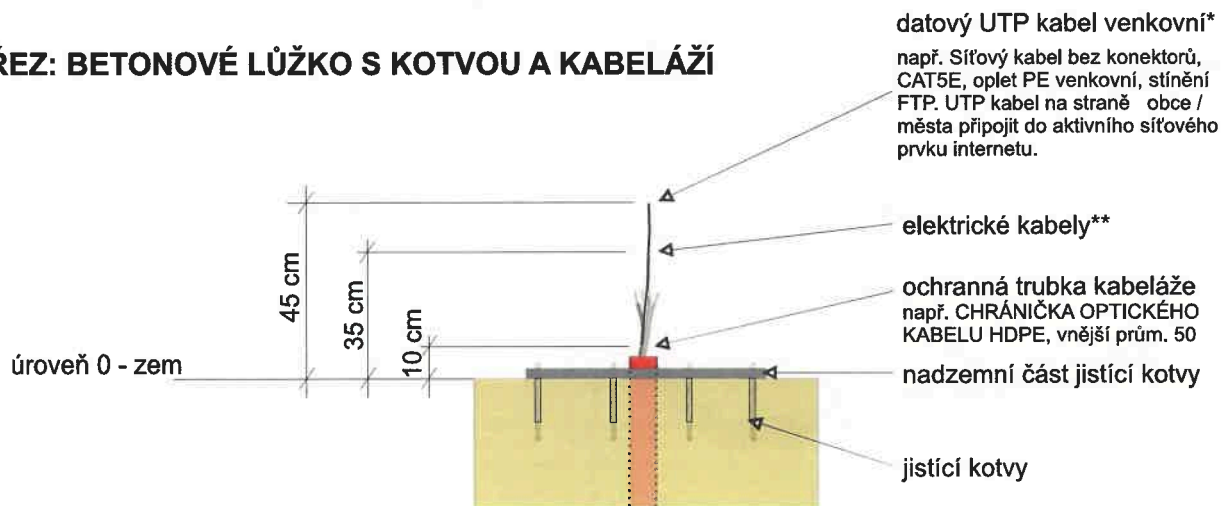

* rychlost stahování i odesílání min 10 MB/s tak, aby byla zachována plynulost ovládání i zobrazování elektron. úřední desky.

** např.: kabel CYKY 3 x 1.5 černé barvy se 3 pevnými měděnými vodiči, určený pro venkovní použití, pevné uložení do země, zdi, omítky, nebo na vzduchu bez mechan. namáhání. EI kabel na straně obce / města připojit v rozvaděči na samost. jistič 16 A a proudový chránič, např. FRBMM B16 1N/003-G s nadproudovou ochranou 16A, 30 mA charakt. jističe B, 1p+N, vypínací char. AC

7) ČELNÍ POHLED: DETAIL UMÍSTĚNÍ KIOSKU

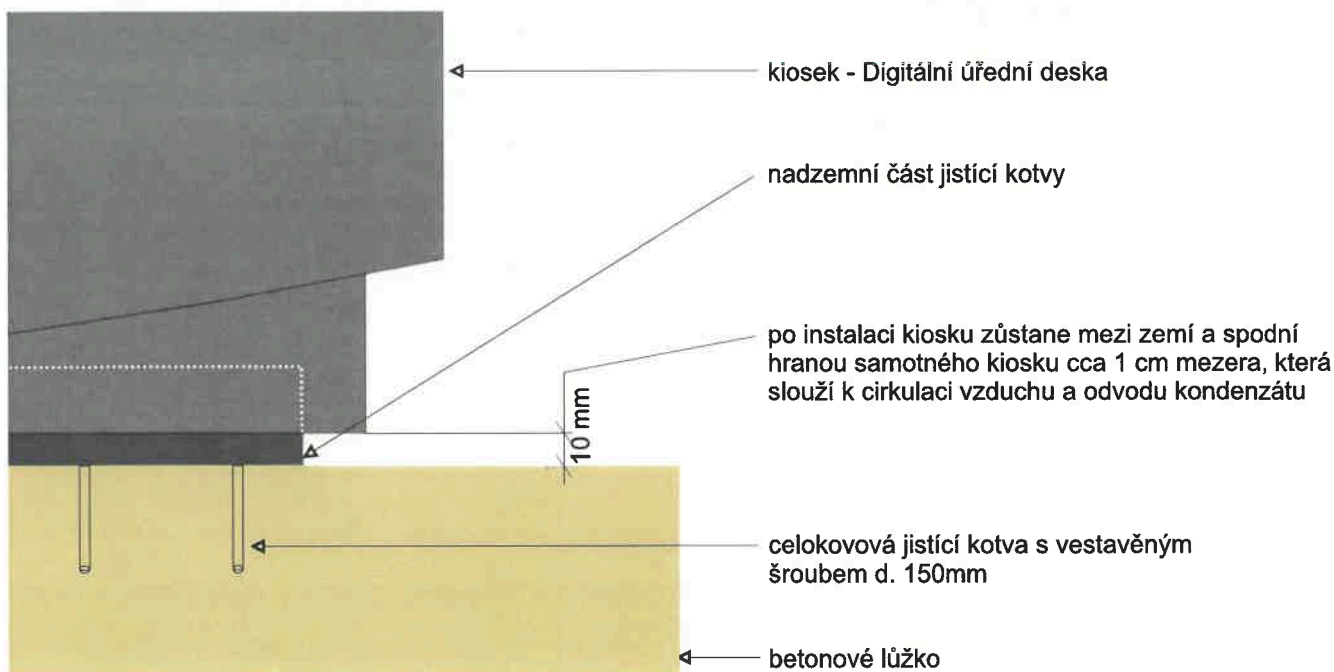

UPOZORNĚNÍ



Instalace Digitální úřední desky může být prováděna pouze společností, jež byla dodavatelem pověřena nebo certifikována. Veškeré zde uvedené podklady mají pouze informativní charakter, každá instalace má svoje specifika a okolnosti, na které je nutné brát zřetel. Kvůli bezpečnosti přikotvení je nezbytné věnovat pozornost podloží, stabilitě podloží a dalším faktorům, které mají na bezpečnost instalace vliv.

8) VNITŘNÍ POHLED: DETAIL UCHYCENÍ KOTVY KE KIOSKU

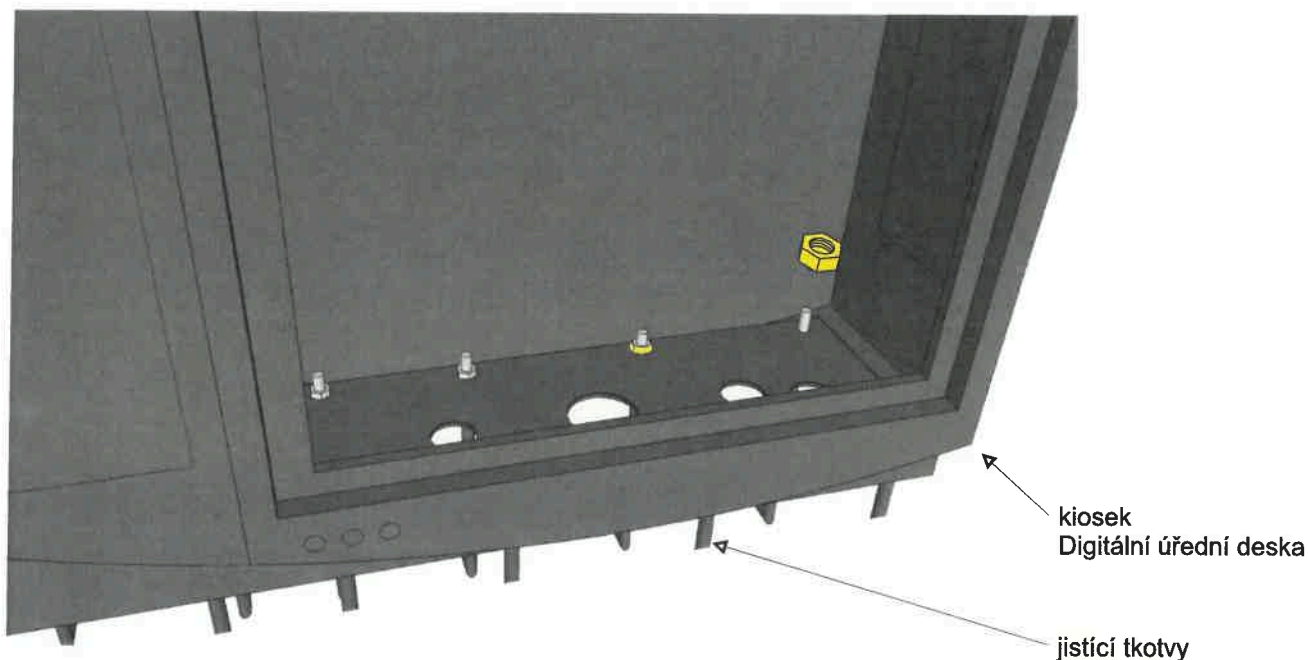

Ve Praze dne.....

V Lázních Bělohrad dne.....

.....
Ing. Petr Svěrák
jednatel

.....
Ing. Pavel Šubr
starosta

ZAKÁZKA :

Nové sídlo MÚ a Úprava části náměstí K. V. Raise

ZMĚNOVÝ LIST č.

22

ze dne :

09.11.2021

Tento ZL je vystaven ve 2 vyhotoveních, z nichž 1 obdrží objednatel a 1 zhotovitel

VĚCNÝ POPIS ZMĚNY - PŘEDMĚT DÍLA :

Změna se týká: vícepráce nad rámec smluvního rozpočtu. Dle požadavku Objednatele předkládá Zhotovitel cenovou nabídku na dodávku a montáž datových a silových zásuvek ve 3.NP - místnosti č.3.09 a 3.10 (Pokyn ke změně č.8 z 14.10.2021 ve znění revize PD z 01.11.2021). Tyto dodatečně požadované práce jsou předmětem tohoto změnového listu, vše bude provedeno v rozsahu dle příloh č.1 a č.2 (cenové nabídky) a přílohy č.3 (Pokyn ke změně č.8 - Změna zásuvek v kancelářích v 3.NP), které jsou nedílnou součástí tohoto změnového listu.

VLIV NA TERMÍNY HMG :

NE

VLIV NA DOKONČENÍ STAVBY

NE

CENOVÉ VYHODNOCENÍ :

ODPOČET (-) :

-1 955,00

PŘÍPOČET (+) :

21 039,50

CENOVÝ ROZDÍL - VÝŠE ZMĚNOVÉHO LISTU

19 084,50

ZHOTOVITEL: SYNER, s.r.o.

Osoba :

Podpis :

Datum podpisu :

Václav Zítko

Zdeněk Šulák

9.11.2021

12.11.2021

OBJEDNATEL: Město Lázně Bělohrad

Osoba :

Podpis :

Datum podpisu :

Jiří Svoboda - TDI

David Pavlišta - HIP

Milan Birtus - ved.odb. investic

Pavel Šubr - starosta

12.11.21

12.11.21

12.11.21

12.11.21

Přílohy :

č.1 - Položkový rozpočet, část Strukturovaná kabeláž

č.2 - Položkový rozpočet, část Silnoproud

č.3 - Pokyn ke změně č.8 z 14.10.2021 ve znění revize PD ze dne 01.11.2021

Příloha č. 1 k změnóvému listu stavby č. 22

Stavba: Nové sídlo MÚ - Lázně Bělohrad
 Objekt: SO 01 - Hlavní stavební objekt
 úroveň: 4

02 - SK

Místo: Lázně Bělohrad
 Obědnatel: Město Lázně Bělohrad
 Zhotovitel: SYNER, s.r.o.

Datum: 09.11.2021
 Projektant: re:architekti studio s.r.o.

PČ	Typ	Kód	Popis	MJ	Množství dle SOD	Množství dle skutečnosti	Množství - Rozdíl (skutečnost - SOD)	J.cena [CZK]	Cena celkem [CZK]*	Cena celkem [CZK]**	Cena celkem [CZK]**+*	Cenová soustava
D												
D1 SK - Strukturovaná kabeláž												
11	K	7422011	Datová zásuvka CAT6 UTP 2xRJ45, bílá, včetně instalační krabice	ks	76,000	74,000	-2,000	434,70	-869,40	-869,40	6 346,00	smluvní rozpočet
12	K	7422012	Datová zásuvka CAT6 UTP 2xRJ45, instalace do podlahové krabice	ks	29,000	31,000	2,000	483,00			966,00	smluvní rozpočet
19	K	7422019	Instalační kabel CAT6 U/UTP LSOH	m	8 185,000	8 385,000	200,000	26,90			5 380,00	smluvní rozpočet
Náklady soupisu celkem									-869,40	6 346,00	5 476,60	

Poznámky:

Položky nepodbarvené jsou položky víceprací/méněprací, které jsou již součástí zasmulovního položkového rozpočtu k SoD. Pro ocenění byly použity smluvní jednotkové ceny.

Příloha č. 2 k změnóvémú listu stavby č. 22

Stavba:

Nové sídlo MJU – Lázně Bělohrad

Objekt:

SO 01 - Hlavní stavební objekt

Uroveň 3

04 - Elektroinstalace Silnóproúd

Místo:

Lázně Bělohrad

Objednatel:

Město Lázně Bělohrad

Zhotovitel:

SYNER, s.r.o.

Datum:

09.11.2021

Projektant:

re-architekti studio
s.r.o.

PČ	Typ	Kód	Popis	MJ	Množství dle SOD	Množství dle skutečnosti	Množství - Rozdíl skutečnost - SOD	J.cena [CZK]	Cena celkem [CZK] "-"	Cena celkem [CZK] "+,"	Cenová soustava
19	K	7411019	Cenik, pol. Specifikace materiálu - kabely	m	6 550,000	6 650,000	100,000	61,00	0,00	6 100,00	6 100,00 smluvní rozpočet
D3											
78	K	7414016	Specifikace materiálu - vypínače, zásuvky, apod ...	ks	51,000	47,000	-4,000	271,40	-1 085,60	4 673,20	smluvní rozpočet
80	K	7414018	Podlahová krabice čtvercová pro 16 modulů, nápř: 4x230V/16A, 4xData	ks	18,000	20,000	2,000	2 336,60		4 673,20	smluvní rozpočet
D5											
111	K	7416005	Specifikace materiálu - trubky, krabice, konstr., lišty, ...	m	2 000,000	2 050,000	50,000	36,80	0,00	2 985,30	
123	K	7416017	Trubka ohebná, do betonu pr.25mm	m	50,000	53,000	3,000	375,10		1 840,00	smluvní rozpočet
			Parapetní kanál do rohu mezi stěnou a podlahou	m						1 125,30	smluvní rozpočet
D8											
158	K	7419001	Specifikace materiálu - ostatní mont. práce a materiál	ks	298,000	300,000	2,000	86,30	0,00	955,00	
169	K	7419012	Zapojení vývodu do 3x4	m	80,000	88,000	8,000	97,80		172,60	smluvní rozpočet
			Sekání rýh ve zdi 10x5 cm	m						762,40	smluvní rozpočet
Náklady soupisu celkem									-1 085,60	14 693,50	
									13 607,90		

Poznámky:

Položky nepodbarvené jsou položky víceprací/méněprací, které jsou již součástí zasmulnóvóného položkovóho rozpočtu k SoD. Pro ocenění byly použity smluvní jednotkové ceny.

NOVÉ SÍDLO MÚ

POKYN KE ZMĚNĚ ZL_Z_08

Název změny: Změna zásuvek v kancelářích v 3.NP

Navrhovatel: Město Lázně Bělohrad

Den předložení: 14.10.2021

Předmět Změny:

1) Na základě městem požadovaných změn rozmístění nábytku jsou upraveny zásuvky ve dvou kancelářích (m. 3.09 a 3.10) ve 3.NP.

Dotčené místo: SO 01

Odkaz na výkresy: Viz příloha

Změny:

3.NP

1) kancelář 3.09

V místnosti jsou uprostřed podlahy navrženy dvě nové podlahové krabice.

Počty zásuvek v parapetních kanálech podél stěn jsou sníženy na polovinu. Tzn že v každém kanálu ubyly 1 x data a 2 s silnoproudé zásuvky.

2) kancelář 3.10

Parapetní kanál na podlaze je protažen podél celé východní stěny. Zásuvky budou v kanálu umístěny vzhledem k novým pozicím stolů.

Přílohy:

3.NP úprava zásuvek

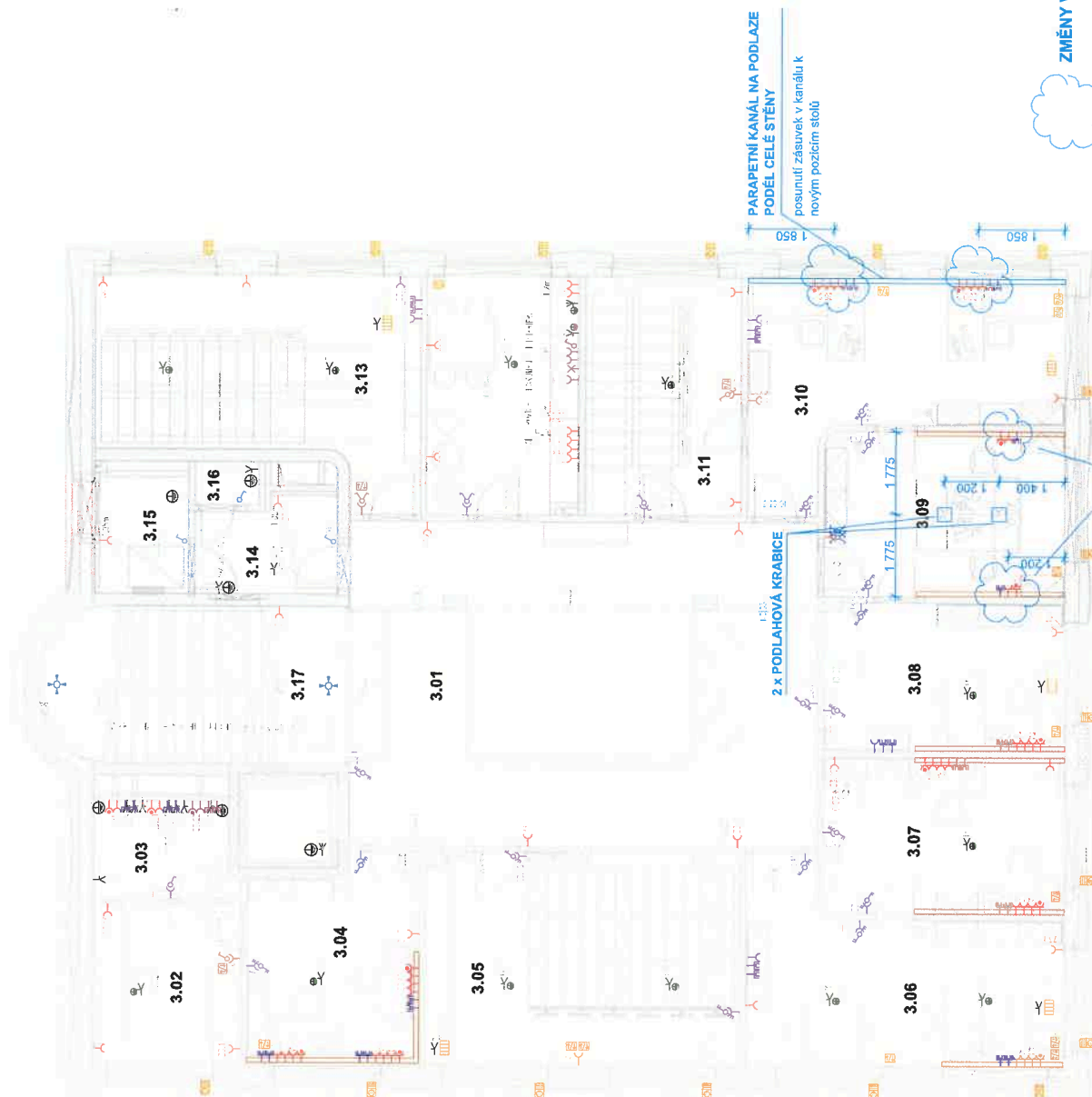

ZMĚNY VYZNAČENY MODŘE

POČET ZÁSIVEK SNIŽEN NA POLOVINU
(v každé lístě ubylo 1x data a 2x síťoproud)

název akce:

Nové sídlo MÚ

investor:

Město Lázně Bělohrad
Náměstí K. V. Raise 35
507 81 Lázně Bělohrad
tel.: 493 792 520

architekt:

Michal Kuzemský, David Pavlišta,
Ondřej Synek, Jan Vlach, Jiří Zid
re: architekti studio s.r.o.
Mlády Horákové 481/24,
170 00 Praha 7 - Holešovice
tel.: 222 935 137

generální projektant:

re: architekti studio s.r.o.
Mlády Horákové 481/24,
170 00 Praha 7 - Holešovice
tel.: 222 935 137

stavební objekt:

Novostavba MÚ

část objektu:

SO 01

část:

D.1 Novostavba MÚ

projektant části:

re: architekti studio s.r.o.
Mlády Horákové 481/24,
170 00 Praha 7 - Holešovice

zodpovědný projektant části:

Ing. arch. David Pavlišta

vypracoval:

Ing. arch. Vojtěch Ružabský

stupeň:

Dokumentace pro provedení stavby

výkres:

3.NP úprava zásuvek

část dokumentace:

- datum: říjen 2021

číslo výkresu:

- měřítko: 1:100 pers.

